

DYNE X™

GM Car Stereo Install Kit

Juego de instalación de equipos estereofónicos para
vehículos GM

DX-G1113

USER GUIDE
GUÍA DEL USUARIO

Dynex DX-G1113 GM Car Stereo Install Kit

Contents

Car stereo install kit components.....	6
Installing your car stereo	8
Buick	
Century 1982-1996.....	9
Electra 1984-1990	10
Estate Wagon 1984-1994	10
LeSabre 1984-1994	10
Park Avenue 1984-1994.....	10
Reatta 1990-1991.....	11
Regal 1984-1987	12
Riviera 1983-1985	13
Riviera 1990-1995	14
Roadmaster 1991-1994.....	15
Skyhawk 1982-1989.....	16
Skylark 1983-1985.....	17
Skylark 1987-1989.....	18
Skylark 1990-1995.....	19
Cadillac	
Cimarron 1982-1988	33
Deville 1985-1995	20
Fleetwood 1985-1993	20
Eldorado 1984-1991	21
Escalade 1999-2002	22
Seville 1984-1991.....	21
Chevrolet	
Astro 1985-1989	23
Astro 1990-1995.....	24
Astro 1996-2004.....	25
Beretta 1991-1996	26
Blazer (full size) 1988-1991	27
Blazer 1998-2001	28

Camaro 1982-1984	29
Camaro 1985-1992	30
Camaro 1997-2002	31
Caprice 1991-1993	15
Pickup 1995-2002	22
Caprice 1994-1996	32
Cavalier 1982-1990	33
Cavalier 1991-1994	34
Cavalier 1995-1999	35
Celebrity 1982-1983	36
Celebrity 1984-1989	37
Citation II 1985	38
Corsica 1991-1996	26
Corvette 1984-1989	39
Corvette 1997-2004	40
El Camino 1985-1988	41
Express 1996-2000	42
Impala SS 1994-1996	32
Lumina 1990-1994	43
Lumina 1995-2000	44
Lumina APV 1990-1995	45
Lumina APV 1996	46
Malibu 1997-2000	48
Monte Carlo 1985-1988	41
Monte Carlo 1995-2000	44
Nova 1985-1988	49
S10 Blazer 1982-1985	50
S10 Blazer 1986-1994	51
S10 Pickup 1982-1985	50
S10 Pickup 1986-1993	51
S10 Pickup 1998-2001	28
Silverado 1999-2002	22
Suburban 1988-1991	27
Suburban 1995-2002	22

Tahoe 1995-2002.....	22
Van (full size) 1988-1995.....	52
Venture 1997-1999.....	53
GMC	
Jimmy 1998-2001	28
Jimmy (full size) 1989-1991	27
S15 Jimmy 1982-1985	50
S15 Jimmy 1986-1994.....	51
S15 Pickup 1982-1985	50
S15 Pickup 1986-1993.....	51
Safari 1985-1989.....	23
Safari 1990-1995.....	24
Safari 1996-2004.....	25
Savana 1996-2000.....	42
Sierra 1995-2002.....	22
Sonoma 1998-2001	28
Suburban 1989-1991.....	27
Suburban 1995-2002	22
Van (full size) 1988-1995.....	52
Yukon 1995-2002	22
Oldsmobile	
98 1984-1990.....	54
Achieva 1992-1995.....	55
Bravada 1991-1994	51
Cutlass Calais 1984-1991	56
Cutlass Ciera 1982-1996	57
Cutlass Supreme 1984-1988.....	58
Delta 88 1986-1988.....	54
Firenza 1982-1989.....	16
Omega 1983-1984.....	59
Silhouette 1990-1995.....	45
Silhouette 1996.....	46
Silhouette 1997-1999.....	53
Toronado 1982-1985	60

Pontiac

6000 1982-1991 61

Bonneville 1982-1986 70

Bonneville 1987-1993 62

Bonneville 1994-1999 63

Fiero 1984-1988..... 64

Firebird 1982-1984 29

Firebird 1985-1992 30

Firebird 1993-2002 65

Grand Am 1985-1991 66

Grand Am 1992-1995 67

Grand Am 1996-1998 68

Grand Am 1999-2000 69

Grand Prix 1985-1987 70

Grand Prix 1990-1993 71

Grand Prix 1994-1996 72

Grand Prix 1997-2003 73

Montana 1999 53

Sunbird J-2000 1982-1988 33

Sunfire 1995-1999 74

TransSport 1990-95 45

TransSport 1996..... 46

TransSport 1997-1998 53

Saturn

All models 1991-1994..... 75

Installing your car stereo 8



Legal notices..... 78

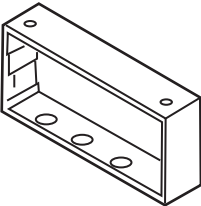
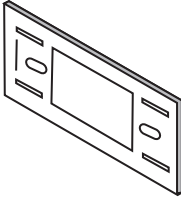
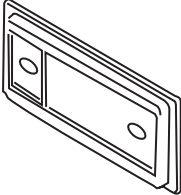
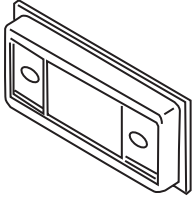

Español 79

Car stereo install kit components

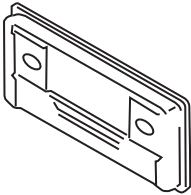
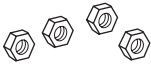
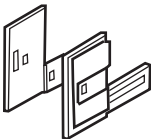
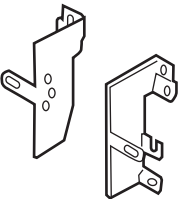
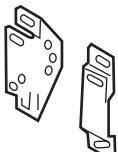
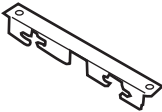
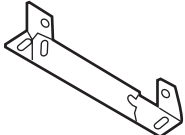
Your car stereo install kit should include the following parts:

Part	Description
	Studs (4)
	Radio housing
	Flat faceplate
	1/2-inch faceplate
	1-inch faceplate

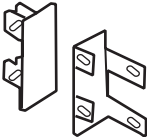
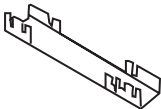
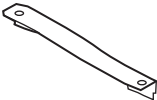
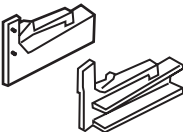
Part	Description
	Equalizer faceplate
	Nuts (4)
	Equalizer brackets
	Bracket set 1
	Bracket set 2
	Bracket 3
	Bracket 4
	Bracket (L)S-

Part	Description
	Bracket set 5
	Bracket 6
	Bracket 7
	Bracket set 8
	Bracket set 9
	Bracket set 10

Installing your car stereo

Tools

You need the following tools to install your car stereo:

- Phillips screwdriver
- Hex-head screwdriver
- Torx-head screwdriver
- Cutting tool

Buick

Century 1982-1996

To install your car stereo:

- 1 Disconnect the negative battery terminal to prevent an accidental short circuit.
- 2 Remove the four screws from the top inside edge of the dash trim bezel.
- 3 Remove the five screws from both sides of the steering column.
- 4 Remove the three Phillips screws that secure the rocker-switch housing, then lift the housing out.
- 5 Remove the bezel.

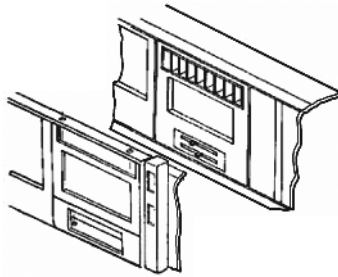

- 6 Remove the hardware that secures the factory mounting brackets to the factory head unit.
- 7 Remove and retain the brackets.

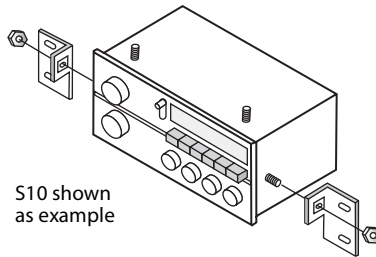

- 8 Go to "Completing the installation" on page 76.

Buick

Electra 1984-1990

Estate Wagon 1984-1994

LeSabre 1984-1994

Park Avenue 1984-1994

To install your car stereo:

- 1 Disconnect the negative battery terminal to prevent an accidental short circuit.
- 2 Unsnap the climate control trim bezel, then remove four exposed star-drive screws.

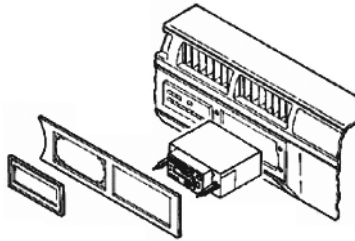

- 3 Pull the steering column back, then carefully unsnap the dash trim bezel.
- 4 Remove the hardware that secures the factory mounting brackets to the factory head unit. Remove and retain the brackets.

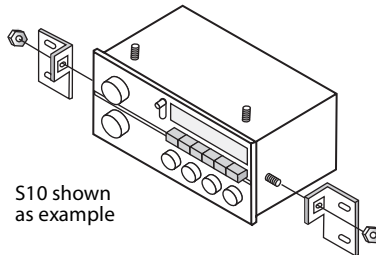

- 5 Go to "Completing the installation" on page 76.

Buick

Reatta 1990-1991

To install your car stereo:

- 1 Disconnect the negative battery terminal to prevent an accidental short circuit.
- 2 Remove the two torx-head screws above the instrument panel.

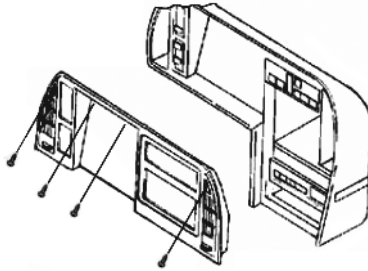

- 3 Remove one torx-head screw from each A/C vent.
- 4 Unclip the dash trim bezel, then remove it.
- 5 Remove the hardware that secures the factory mounting brackets to the factory head unit. Remove and retain the brackets.

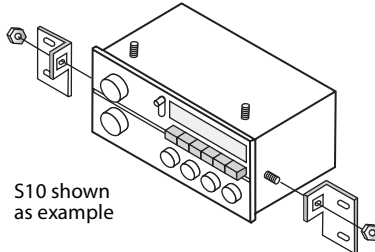

- 6 Go to "Completing the installation" on page 76.

Buick

Regal 1984-1987

To install your car stereo:

- 1 Disconnect the negative battery terminal to prevent an accidental short circuit.
- 2 Remove the radio knobs and cigarette lighter.
- 3 Carefully unclip the radio trim bezel, then remove it.

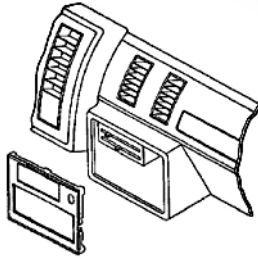

- 4 Remove the hardware that secures the factory mounting brackets to the factory head unit. Remove and retain the brackets.

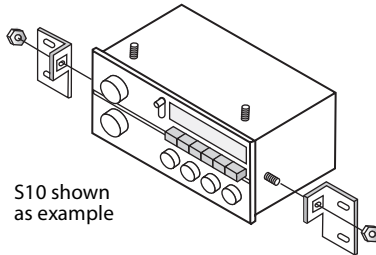

- 5 Go to "Completing the installation" on page 76.

Buick

Riviera 1983-1985

To install your car stereo:

- 1 Disconnect the negative battery terminal to prevent an accidental short circuit.
- 2 Carefully pull to remove the dash trim bezel.

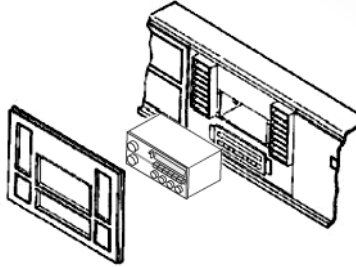

- 3 Remove the four screws that secure the factory head unit, then disconnect the wiring.
- 4 Remove the hardware that secures the factory mounting brackets to the factory head unit. Remove and retain the brackets.

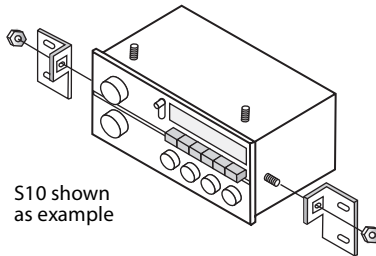

- 5 Go to "Completing the installation" on page 76.

Buick**Riviera 1990-1995****To install your car stereo:**

- 1 Disconnect the negative battery terminal to prevent an accidental short circuit.
- 2 Remove the two torx-head screws above the instrument cluster and one torx-head screw from each AC vent.

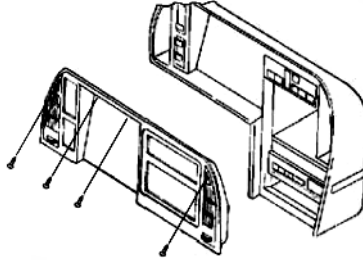

- 3 Unsnap the panel.
- 4 Remove the hardware that secures the factory mounting brackets to the factory head unit. Remove and retain the brackets.

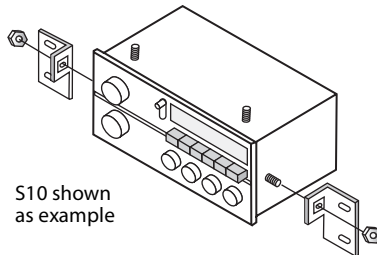

- 5 Go to "Completing the installation" on page 76.

Buick

Roadmaster 1991-1994

Chevrolet

Caprice 1991-1993

To install your car stereo:

- 1 Disconnect the negative battery terminal to prevent an accidental short circuit.
- 2 Remove the two screws from the driver-side service panel, then unclip the panel.

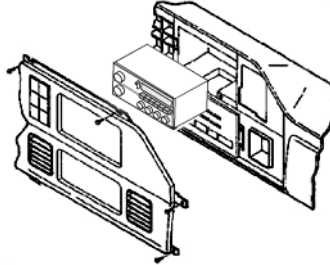

- 3 Pry off the trim piece located above the glove box, then remove one screw.
- 4 Remove three screws from the top edge of the dash trim bezel. Remove one screw from the lower-left corner of the glove box and one screw from the parking brake release.
- 5 Remove the dash trim bezel.
- 6 Cut and remove all mounting tabs on bracket 4 **except** the B tabs. Each mounting tab has a letter stamped on the back of the tab. Cut the tabs with the blade pointed away from you and your fingers.

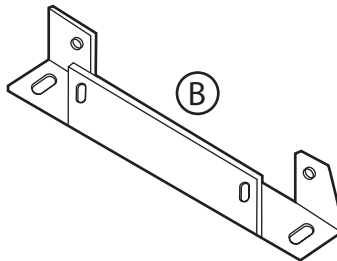

- 7 Go to "Completing the installation" on page 76.

Buick

Skyhawk 1982-1989

Oldsmobile

Firenza 1982-1989

To install your car stereo:

- 1 Disconnect the negative battery terminal to prevent an accidental short circuit.
- 2 Remove the glove box by removing the door strap wire clip and four screws.

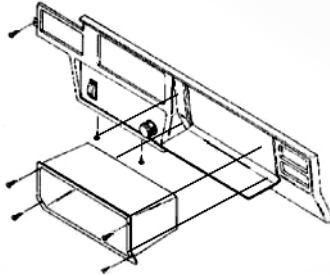

- 3 Remove the two screws below the cigarette lighter and three screws below the steering column.
- 4 Remove one screw from top-left of the factory head unit, then unclip the dash trim bezel.
- 5 Remove the hardware that secures the factory mounting brackets to the factory head unit. Remove and retain the brackets.

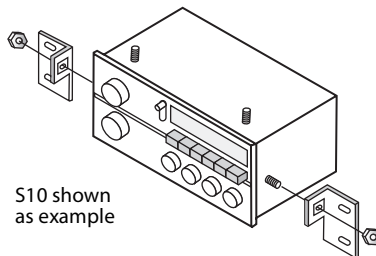

- 6 Go to "Completing the installation" on page 76.

Buick

Skylark 1983-1985

To install your car stereo:

- 1 Disconnect the negative battery terminal to prevent an accidental short circuit.
- 2 Remove the four screws from the top edge of the instrument panel.

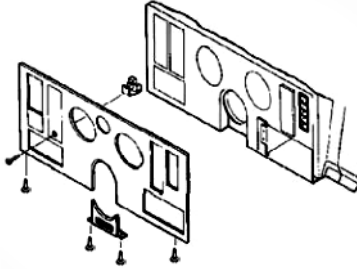

- 3 Remove the one screw from the bottom-left corner of the panel.
- 4 Remove two screws from the steering column trim, then remove the trim.
- 5 Pull up and out on the dash trim bezel, then remove it.
- 6 Remove the hardware that secures the factory mounting brackets to the factory head unit. Remove and retain the brackets.

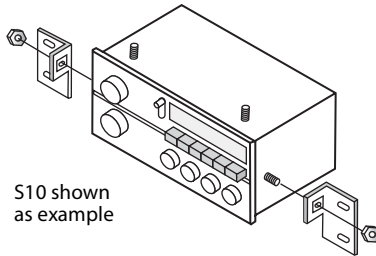

- 7 Go to "Completing the installation" on page 76.

Buick

Skylark 1987-1989

To install your car stereo:

- 1 Disconnect the negative battery terminal to prevent an accidental short circuit.
- 2 Unsnap the gear shift bezel from the base of the console. Remove the two screws that secure the bottom of the dash trim bezel, then remove the bezel.

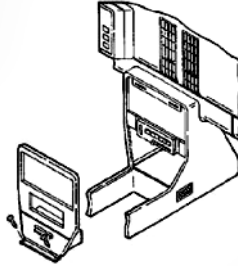

- 3 Remove the hardware that secures the factory mounting brackets to the factory head unit. Remove and retain the brackets.

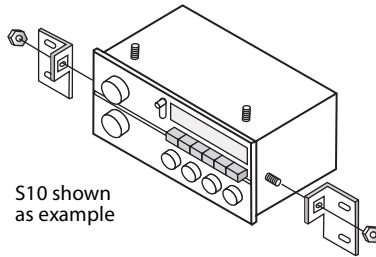

- 4 Go to "Completing the installation" on page 76.

Buick

Skylark 1990-1995

To install your car stereo:

- 1 Disconnect the negative battery terminal to prevent an accidental short circuit.
- 2 Pull out on the ashtray, then remove the two exposed screws inside the ashtray compartment.
- 3 Remove the two screws that secure the ashtray and lower edge of the dash trim bezel.
- 4 Using a panel removal tool, pry out on the trim bezel, then remove it.

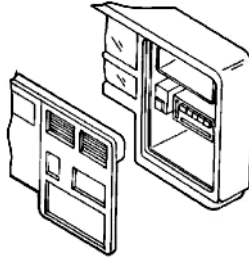

- 5 Remove two nuts from the bottom of the factory head unit, then remove it.
- 6 Remove the hardware that secures the factory mounting brackets to the factory head unit. Remove and retain the brackets.

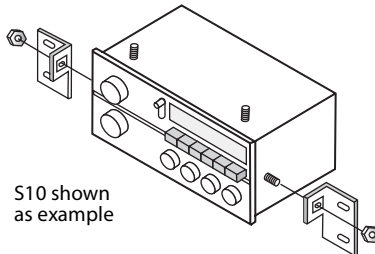

- 7 Go to "Completing the installation" on page 76.

Cadillac

Deville 1985-1995

Cadillac

Fleetwood 1985-1993

To install your car stereo:

- 1 Disconnect the negative battery terminal to prevent an accidental short circuit.
- 2 Remove the two screws at the top of the radio trim bezel.

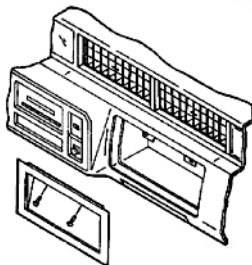

- 3 Pull out on the top edge of the bezel, then pull up to remove it.
- 4 Remove the hardware that secures the factory mounting brackets to the factory head unit. Remove and retain the brackets.

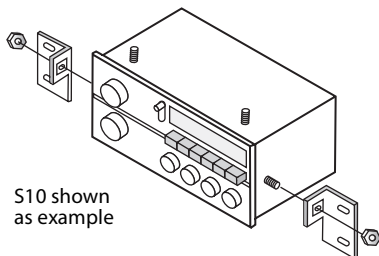

- 5 Go to "Completing the installation" on page 76.

Cadillac

Eldorado 1984-1991

Cadillac

Seville 1984-1991

To install your car stereo:

- 1 Disconnect the negative battery terminal to prevent an accidental short circuit.
- 2 Remove the two Phillips screws above the A/C vents.

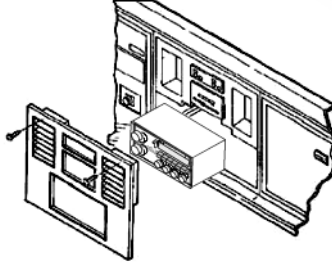

- 3 Pull out of the top edge of the dash trim bezel, then remove it.
- 4 Remove the hardware that secures the factory mounting brackets to the factory head unit. Remove and retain the brackets.

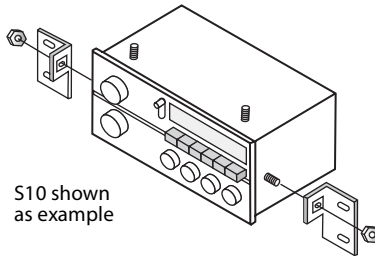

- 5 Go to "Completing the installation" on page 76.

Cadillac

Escalade 1999-2002

Chevrolet

Pickup 1995-2002

Suburban 1995-2002

Tahoe 1995-2002

Silverado 1999-2002

GMC

Sierra 1995-2002

Suburban 1995-2002

Yukon 1995-2002

To install your car stereo:

- 1 Disconnect the negative battery terminal to prevent an accidental short circuit.
- 2 Remove the steering column filler panel and the ashtray.
- 3 Unclip the dash trim bezel, then remove it.

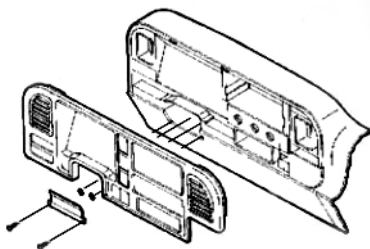

- 4 Using a flat-blade screwdriver, press down on the outer clips of the factory head unit (or pocket), then disconnect the wiring and remove the head unit.
- 5 Locate bracket set 8.

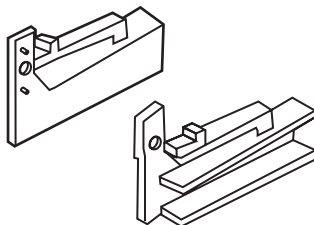

- 6 Go to "Completing the installation" on page 76.

Chevrolet

Astro 1985-1989

GMC

Safari 1985-1989

To install your car stereo:

- 1 Disconnect the negative battery terminal to prevent an accidental short circuit.
- 2 Remove three screws from the top of the dash trim bezel.

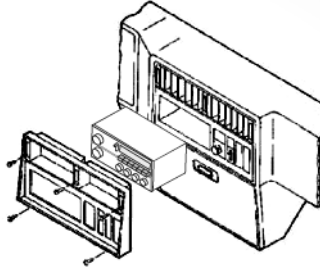

- 3 Open the glove box, then remove two 10 mm bolts from the lower edge of the trim bezel.
- 4 Pull the console trim forward, then remove two exposed 10 mm bolts. Carefully unclip the trim bezel, then remove it.
- 5 Remove two 7 mm screws from the factory head unit, then disconnect the wiring.
- 6 Cut and remove all mounting tabs on bracket 3 **except** the A tabs. Each mounting tab has a letter stamped on the back of the tab. Cut the tabs with the blade pointed away from you and your fingers.

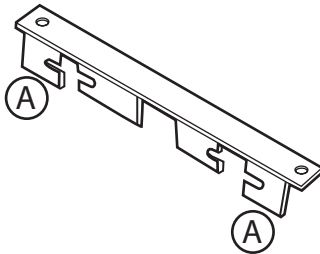

- 7 Go to "Completing the installation" on page 76.

Chevrolet

Astro 1990-1995

GMC

Safari 1990-1995

To install your car stereo:

- 1 Disconnect the negative battery terminal to prevent an accidental short circuit.
- 2 Remove the two screws from the bottom of the dash trim bezel. Carefully unclip the bezel, then remove it. Remove the four screws from the factory head unit, then disconnect the wiring.

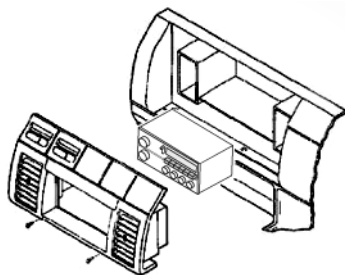

- 3 Cut and remove all mounting tabs on bracket 1 **except** the A tabs. Each mounting tab has a letter stamped on the back of the tab. Cut the tabs with the blade pointed away from you and your fingers.

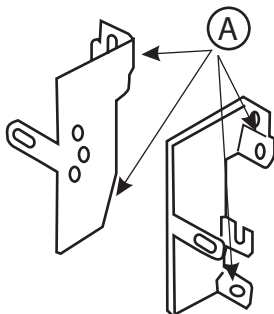

- 4 Go to "Completing the installation" on page 76.

Chevrolet

Astro 1996-2004

GMC

Safari 1996-2004

To install your car stereo:

- 1 Disconnect the negative battery terminal to prevent an accidental short circuit.
- 2 Set the gear selector into its lowest position.
- 3 Unclip the perimeter of the dash trim bezel.
- 4 Disconnect the rear A/C control harness and headlight switch from the back of the dash trim bezel, then remove the bezel.

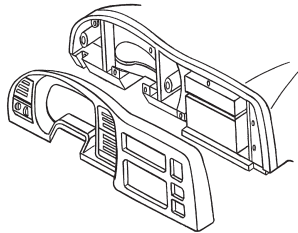

- 5 Using a flat-blade screwdriver, press down of the outside clips of the factory head unit, then remove the head unit.
- 6 Locate bracket set 8.

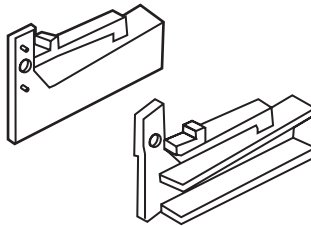

- 7 Go to "Completing the installation" on page 76.

Chevrolet

Beretta 1991-1996

Corsica 1991-1996

To install your car stereo:

- 1 Disconnect the negative battery terminal to prevent an accidental short circuit.
- 2 Using a panel removal tool, pry outward on the dash trim bezel, then remove it.

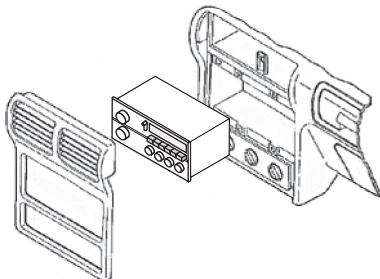

- 3 Remove the two screws that secure the factory head unit, then disconnect the wiring.
- 4 Locate bracket 7.

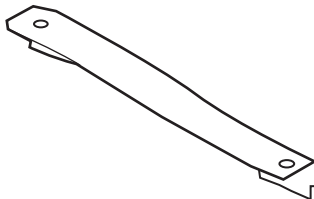

- 5 Go to "Completing the installation" on page 76.

Chevrolet

Blazer (full size) 1988-1991

Suburban 1988-1991

GMC

Jimmy (full size) 1989-1991

Suburban 1989-1991

To install your car stereo:

- 1 Disconnect the negative battery terminal to prevent an accidental short circuit.
- 2 Remove the two screws from the radio trim bezel, then remove the bezel.

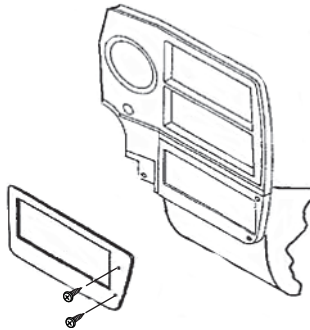

- 3 Remove the two screws that secure the factory head unit, then disconnect the wiring.
- 4 Remove the hardware that secures the factory mounting brackets to the factory head unit. Remove and retain the brackets.

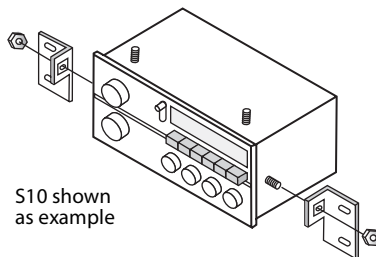

- 5 Go to "Completing the installation" on page 76.

Chevrolet

Blazer 1998-2001

S10 Pickup 1998-2001

GMC

Jimmy 1998-2001

Sonoma 1998-2001

To install your car stereo:

- 1 Disconnect the negative battery terminal to prevent an accidental short circuit.
- 2 Remove the two 9/32-inch hex-head screws from the knee bolster.

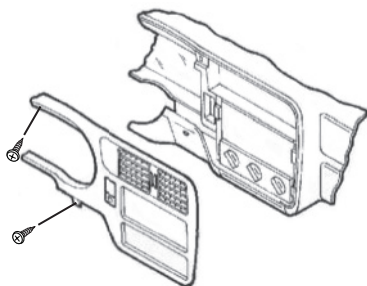

- 3 Pull down on the bolster, then remove the exposed hex-head screws on the base of the dash trim bezel.
- 4 Remove one Phillips screw above the instrument cluster.
- 5 Unclip the dash trim bezel, then remove it.
- 6 Remove the two 9/32-inch screws that secure the factory head unit, then disconnect the wiring.
- 7 Locate bracket set 10.

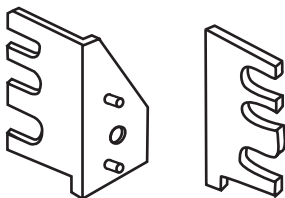

- 8 Go to "Completing the installation" on page 76.

Chevrolet

Camaro 1982-1984

Pontiac

Firebird 1982-1984

To install your car stereo:

- 1 Disconnect the negative battery terminal to prevent an accidental short circuit.
- 2 Remove the four star-drive screws from the dash trim bezel, then remove the bezel. Remove the four screws that secure the factory head unit, then remove the head unit.

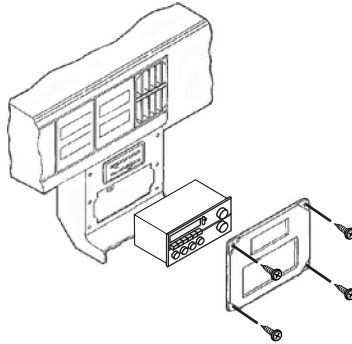

- 3 Cut and remove all mounting tabs on bracket 2 **except** the A tabs. Each mounting tab has a letter stamped on the back of the tab. Cut the tabs with the blade pointed away from you and your fingers.

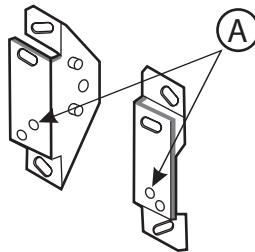

- 4 Go to "Completing the installation" on page 76.

Chevrolet

Camaro 1985-1992

Pontiac

Firebird 1985-1992

To install your car stereo:

- 1 Disconnect the negative battery terminal to prevent an accidental short circuit.
- 2 Remove the four star-drive screws from the dash trim bezel, then remove the bezel.

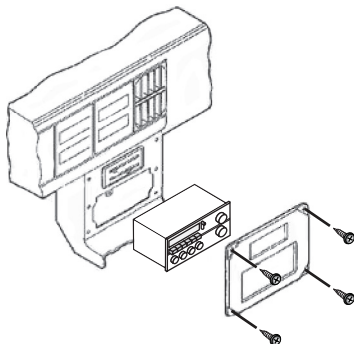

- 3 Remove the four screws that secure the factory head unit, then remove the head unit.
- 4 Cut and remove all mounting tabs on bracket 2 **except** the B tabs. Each mounting tab has a letter stamped on the back of the tab. Cut the tabs with the blade pointed away from you and your fingers.

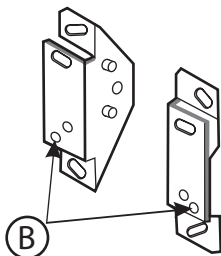

- 5 Go to "Completing the installation" on page 76.

Chevrolet

Camaro 1997-2002

To install your car stereo:

- 1 Disconnect the negative battery terminal to prevent an accidental short circuit.
- 2 Unclip the radio trim bezel, then remove it.

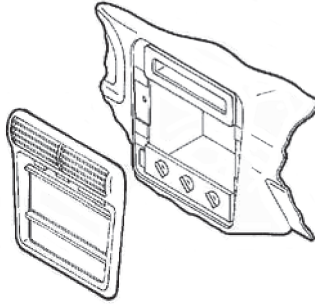

- 3 Remove two 7 mm hex-head screws that secure the factory head unit, then disconnect the wiring.
- 4 Locate bracket set 10.

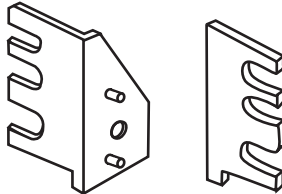

- 5 Go to "Completing the installation" on page 76.

Chevrolet

Caprice 1994-1996

Impala SS 1994-1996

To install your car stereo:

- 1 Disconnect the negative battery terminal to prevent an accidental short circuit.
- 2 Remove the five hex-head screws inside the ashtray compartment.

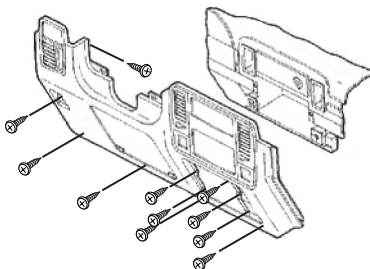

- 3 Remove the four hex-head screws from the base of the dash trim bezel.
- 4 Unsnap the fuse box cover, then remove the one exposed hex-head screw.
- 5 Remove two hex-head screws above the instrument cluster.
- 6 Move the gear selector to the D1 position, pull out on the cluster trim bezel, then remove it.
- 7 Remove one exposed hex-head screw on the left side of the dash trim bezel.
- 8 Unclip the dash trim and radio bezels, then remove them.
- 9 Locate bracket set 10.

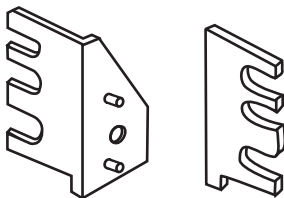

- 10 Go to "Completing the installation" on page 76.

Chevrolet

Cavalier 1982-1990

Cadillac

Cimarron 1982-1988

Pontiac

Sunbird J-2000 1982-1988

To install your car stereo:

- 1 Disconnect the negative battery terminal to prevent an accidental short circuit.
- 2 Remove the four star-drive screws from the dash trim bezel.

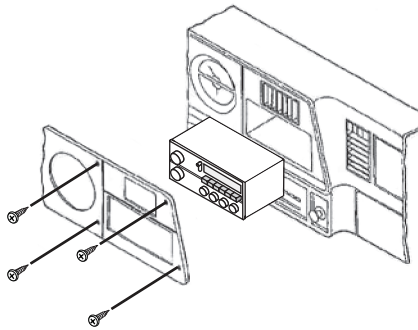

- 3 Remove the two star-drive screws from the left side of the instrument cluster, then remove the dash trim bezel.
- 4 Remove two screws from the factory head unit, then remove the head unit.
- 5 Cut and remove all mounting tabs on bracket 4 **except** the A tabs. Each mounting tab has a letter stamped on the back of the tab. Cut the tabs with the blade pointed away from you and your fingers.

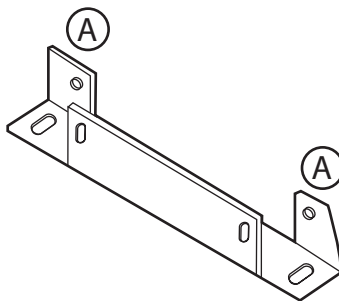

- 6 Go to "Completing the installation" on page 76.

Chevrolet

Cavalier 1991-1994

To install your car stereo:

- 1 Disconnect the negative battery terminal to prevent an accidental short circuit.
- 2 Using a panel removal tool, carefully pry out the dash trim bezel, then remove it.

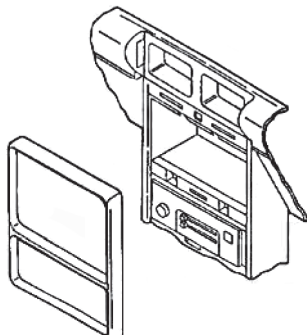

- 3 Remove the two screws that secure the factory head unit, then disconnect the wiring.
- 4 Cut and remove all mounting tabs on bracket 3 **except** the B tabs. Each mounting tab has a letter stamped on the back of the tab. Cut the tabs with the blade pointed away from you and your fingers.

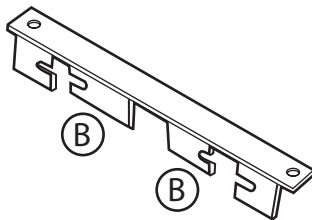

- 5 Go to "Completing the installation" on page 76.

Chevrolet

Cavalier 1995-1999

To install your car stereo:

- 1 Disconnect the negative battery terminal to prevent an accidental short circuit.
- 2 Open the passenger's door, then remove the panel on the end of the dash.
- 3 Remove move one exposed Phillips screw on each side.
- 4 Remove three 7 mm hex-head screws from the top of the glove box liner.

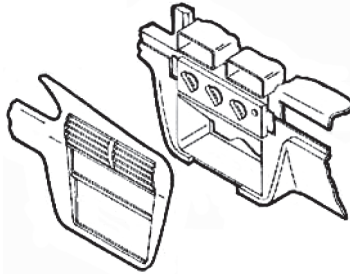

- 5 Remove two 7 mm hex-head screws from the top left corner of the glove box compartment.
- 6 Remove one Phillips screw from the defroster duct.
- 7 Remove the duct work and the one exposed Phillips screw.
- 8 Remove the dash pad and three exposed Phillips screws at the top of the radio trim bezel.
- 9 Locate bracket set 10.

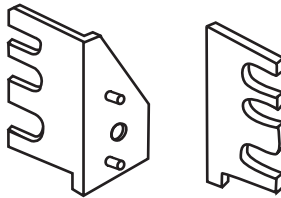

- 10 Go to "Completing the installation" on page 76.

Chevrolet

Celebrity 1982-1983

To install your car stereo:

- 1 Disconnect the negative battery terminal to prevent an accidental short circuit.
- 2 Remove the plastic plate next to each A/C vent, then remove the two exposed screws.

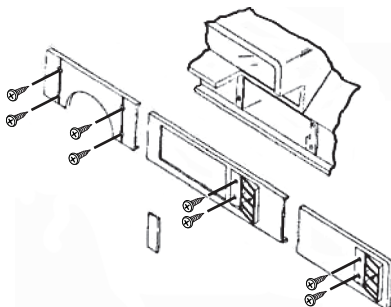

- 3 Remove the four screws on the steering column.
- 4 Push in on the light control knob spring, then remove the knob.
- 5 Remove the bezel.
- 6 Remove the hardware that secures the factory mounting brackets to the factory head unit. Remove and retain the brackets.

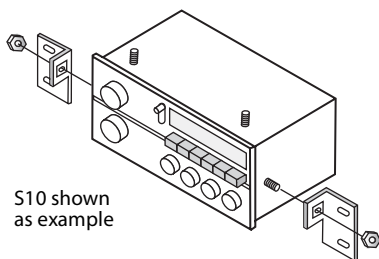

- 7 Go to "Completing the installation" on page 76.

Chevrolet

Celebrity 1984-1989

To install your car stereo:

- 1 Disconnect the negative battery terminal to prevent an accidental short circuit.
- 2 Remove the glove box compartment, by pressing on the clip on the bottom of the glove box lines and removing the six exposed nuts above the opening.
- 3 Remove the six screws below the steering column.
- 4 Remove the headlight knob by pressing the clip on the back of the knob and removing the nut.
- 5 Remove the cigarette lighter, then disconnect the wiring.
- 6 Grasp the lighter socket, unscrew the brass nut on the back of the lighter, then remove the socket.
- 7 Remove the dash trim bezel, then disconnect the wiring.

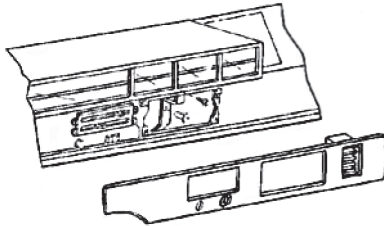

- 8 Remove the hardware that secures the factory mounting brackets to the factory head unit. Remove and retain the brackets.

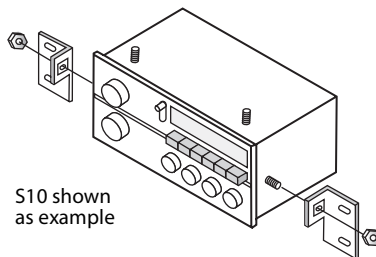

- 9 Go to "Completing the installation" on page 76.

Chevrolet

Citation II 1985

To install your car stereo:

- 1 Disconnect the negative battery terminal to prevent an accidental short circuit.
- 2 Remove the two screws from the bottom of the steering column trim panel, then remove the panel.

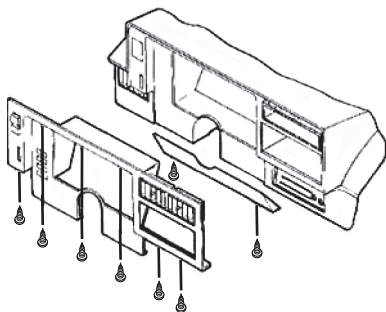

- 3 Remove the six screws from the dash trim bezel, disconnect the wiring, then remove the bezel.
- 4 Remove the hardware that secures the factory mounting brackets to the factory head unit. Remove and retain the brackets.

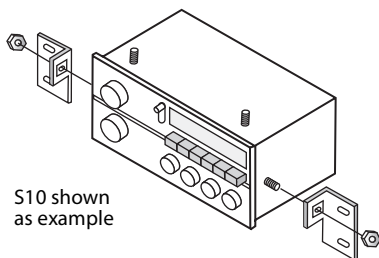

- 5 Go to "Completing the installation" on page 76.

Chevrolet

Corvette 1984-1989

To install your car stereo:

- 1 Disconnect the negative battery terminal to prevent an accidental short circuit.
- 2 Remove the seven screws from the dash trim bezel.
- 3 Move the gear shift to the lowest position.
- 4 Pull the right edge of the bezel forward, unclip the left side, then remove the bezel.

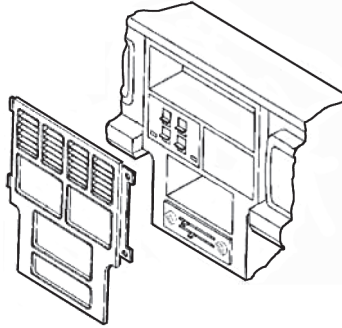

- 5 Remove the hardware that secures the factory mounting brackets to the factory head unit. Remove and retain the brackets.

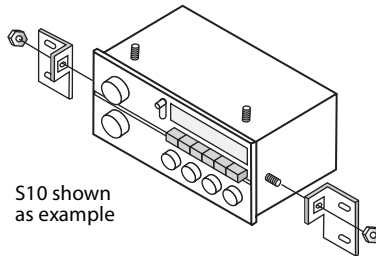

- 6 Go to "Completing the installation" on page 76.

Chevrolet

Corvette 1997-2004

To install your car stereo:

- 1 Disconnect the negative battery terminal to prevent an accidental short circuit.
- 2 Pry out the ride control switch, then disconnect the wiring.
- 3 Unsnap the switch trim, then remove the two exposed 10 mm hex-head screws.

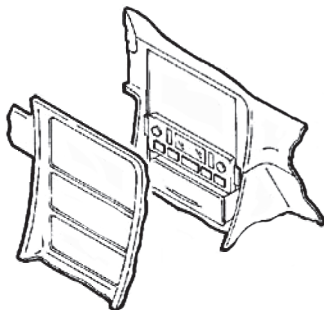

- 4 Open the center console door, remove 4 screws from the center hinge, then remove the door.
- 5 Open the ashtray, then remove the one exposed screw.
- 6 Remove the ashtray, then remove the one exposed screw.
- 7 Unclip the small grill to the left of the ignition switch, then remove the one exposed screw.
- 8 Unclip the edge of the radio trim bezel, then remove it.
- 9 Locate bracket set 10.

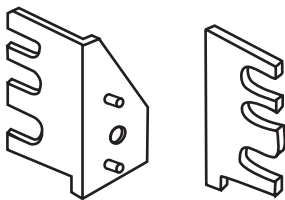

- 10 Go to "Completing the installation" on page 76.

Chevrolet

El Camino 1985-1988

Monte Carlo 1985-1988

To install your car stereo:

- 1 Disconnect the negative battery terminal to prevent an accidental short circuit.
- 2 Remove the four screws from the dash trim bezel, then remove the bezel.

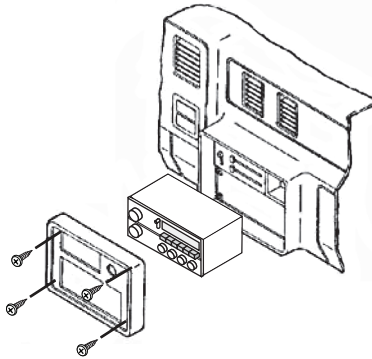

- 3 Disconnect the cigarette lighter wiring.
- 4 Cut and remove all mounting tabs on bracket 2 **except** the C tabs. Each mounting tab has a letter stamped on the back of the tab. Cut the tabs with the blade pointed away from you and your fingers.

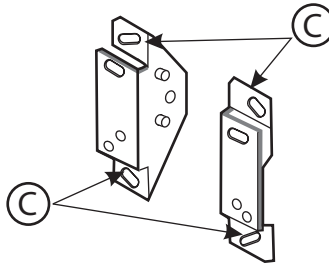

- 5 Go to "Completing the installation" on page 76.

Chevrolet

Express 1996-2000

GMC

Savana 1996-2000

To install your car stereo:

- 1 Disconnect the negative battery terminal to prevent an accidental short circuit.
- 2 Unclip the plastic trim piece located below the steering column.
- 3 Unclip the dash trim bezel.

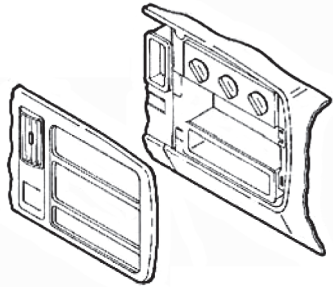

- 4 Pull the bezel over the steering column, then disconnect the wiring.
- 5 Using a flat-blade screwdriver, press down on the outside clips of the factory head unit, then remove it.
- 6 Locate bracket set 8.

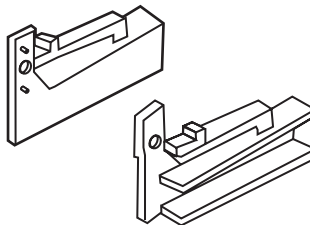

- 7 Go to "Completing the installation" on page 76.

Chevrolet

Lumina 1990-1994

To install your car stereo:

- 1 Disconnect the negative battery terminal to prevent an accidental short circuit.
- 2 Remove the two screws from the lower steering column panel.
- 3 Pull the panel down to access the bottom portion of the radio trim bezel.
- 4 Pull the top and bottom edges of the bezel, then remove it.

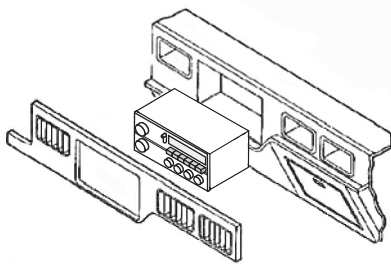

- 5 Cut and remove all mounting tabs on bracket 5 **except** the A tabs. Each mounting tab has a letter stamped on the back of the tab. Cut the tabs with the blade pointed away from you and your fingers.

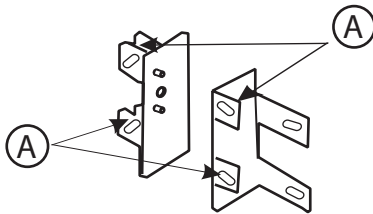

- 6 Go to "Completing the installation" on page 76.

Chevrolet

Lumina 1995-2000

Monte Carlo 1995-2000

To install your car stereo:

- 1 Disconnect the negative battery terminal to prevent an accidental short circuit.
- 2 Unclip the dash trim bezel, then remove it. (You may need to loosen the knee bolster).

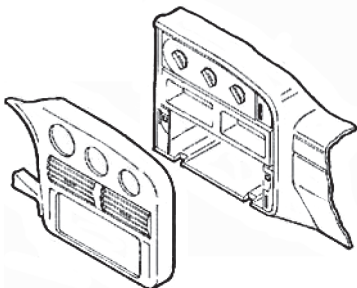

- 3 Remove the two 7 mm hex-head screws that secures the factory head unit, then disconnect the wiring.
- 4 Locate bracket set 10.

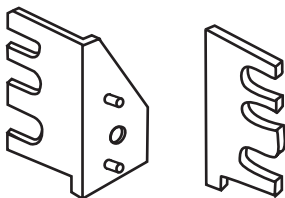

- 5 Go to "Completing the installation" on page 76.

Chevrolet

Lumina APV 1990-1995

Oldsmobile

Silhouette 1990-1995

Pontiac

TransSport 1990-95

To install your car stereo:

- 1 Disconnect the negative battery terminal to prevent an accidental short circuit.
- 2 Remove the two screws that secure the lower steering column panel, then remove it.

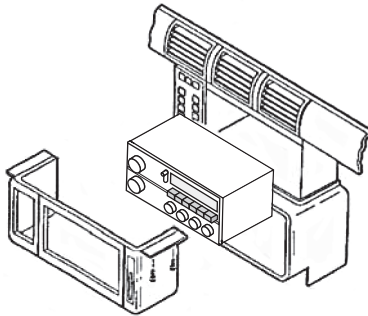

- 3 Remove the two exposed screws on the left tab of the radio trim bezel.
- 4 Open the glove box, then remove the two exposed screws on the right tabs of the radio trim bezel.
- 5 Cut and remove all mounting tabs on bracket 6 **except** the B tabs. Each mounting tab has a letter stamped on the back of the tab. Cut the tabs with the blade pointed away from you and your fingers.

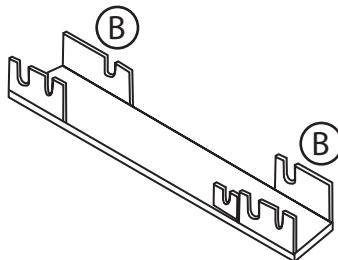

- 6 Go to "Completing the installation" on page 76.

Chevrolet

Lumina APV 1996

Oldsmobile

Silhouette 1996

Pontiac

TransSport 1996

To install your car stereo:

- 1 Disconnect the negative battery terminal to prevent an accidental short circuit.
- 2 Remove the one Phillips screw from each side of the center console.

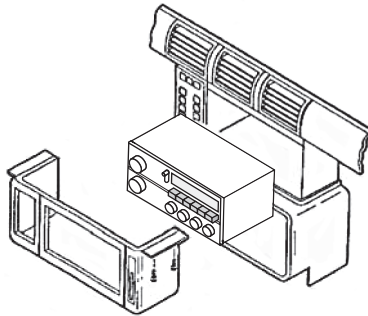

- 3 Open the glove box, then remove the two exposed Phillips screws.
- 4 Remove the two 7 mm hex-head screws and one pop-clip from the lower steering column panel.
- 5 Remove the two exposed Phillips screws near the climate controls.

- 6 Remove the one 7 mm hex- head screw under the glove box.
- 7 Pull out on the center console, then remove it.
- 8 Cut and remove all mounting tabs on bracket 6 **except** the B tabs. Each mounting tab has a letter stamped on the back of the tab. Cut the tabs with the blade pointed away from you and your fingers.

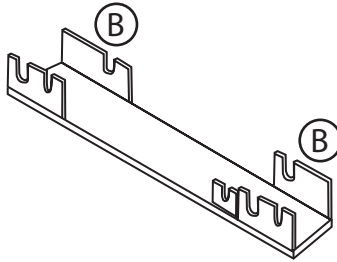

- 9 Go to "Completing the installation" on page 76.

Chevrolet

Malibu 1997-2000

To install your car stereo:

- 1 Disconnect the negative battery terminal to prevent an accidental short circuit.
- 2 Remove the two 9/32-inch hex-head screws that secure the factory head unit, then disconnect the wiring.

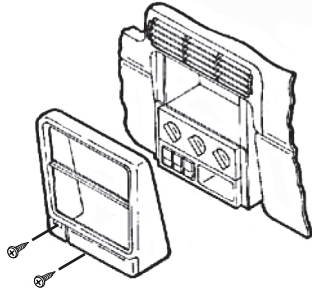

- 3 Locate bracket set 10.

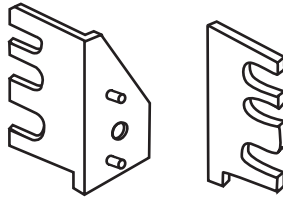

- 4 Go to "Completing the installation" on page 76.

Chevrolet

Nova 1985-1988

To install your car stereo:

- 1 Disconnect the negative battery terminal to prevent an accidental short circuit.
- 2 Remove the ashtray, then remove the two screws from the ashtray bracket.

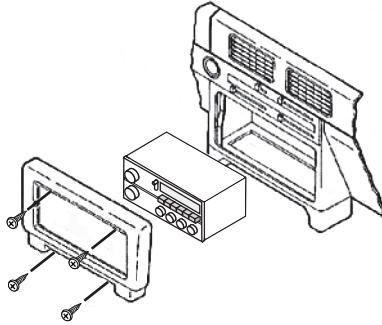

- 3 Remove the two screws above the radio opening, then remove the radio trim bezel.
- 4 Cut and remove all mounting tabs on bracket 1 **except** the B tabs. Each mounting tab has a letter stamped on the back of the tab. Cut the tabs with the blade pointed away from you and your fingers.

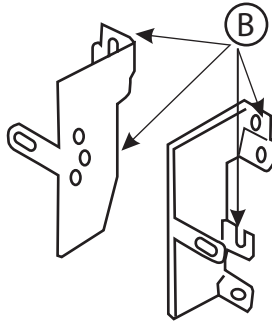

- 5 Go to "Completing the installation" on page 76.

Chevrolet

S10 Pickup 1982-1985

S10 Blazer 1982-1985

GMC

S15 Pickup 1982-1985

S15 Jimmy 1982-1985

To install your car stereo:

- 1 Disconnect the negative battery terminal to prevent an accidental short circuit.
- 2 Remove the four star-drive screws from the corners of the dash trim bezel.

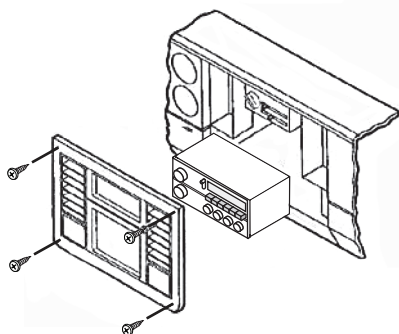

- 3 Remove the one star-drive screw from the lower-right corner of the instrument cluster panel, then remove the dash trim bezel.
- 4 Cut and remove all mounting tabs on bracket 5 **except** the B tabs. Each mounting tab has a letter stamped on the back of the tab. Cut the tabs with the blade pointed away from you and your fingers.

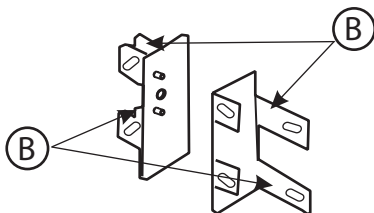

- 5 Go to "Completing the installation" on page 76.

Chevrolet

S10 Pickup 1986-1993

S10 Blazer 1986-1994

GMC

S15 Pickup 1986-1993

S15 Jimmy 1986-1994

Oldsmobile

Bravada 1991-1994

To install your car stereo:

- 1 Disconnect the negative battery terminal to prevent an accidental short circuit.
- 2 Remove the ashtray and the one screw inside the ashtray compartment.

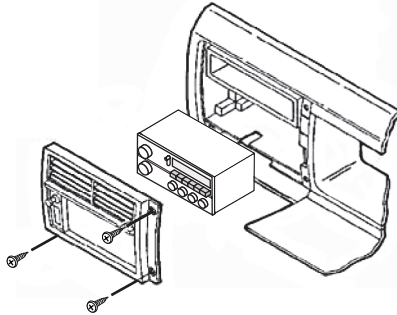

- 3 Open the glove box, then remove the two exposed screws on the edge of the dash trim bezel.
- 4 Cut and remove all mounting tabs on bracket L S-10 and the right bracket of bracket set 5 **except** the top B tab on the right bracket. Each mounting tab has a letter stamped on the back of the tab. Cut the tabs with the blade pointed away from you and your fingers.

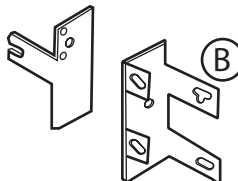

- 5 Go to "Completing the installation" on page 76.

Chevrolet

Van (full size) 1988-1995

GMC

Van (full size) 1988-1995

To install your car stereo:

- 1 Disconnect the negative battery terminal to prevent an accidental short circuit.
- 2 Carefully unsnap the radio trim bezel, then remove it.

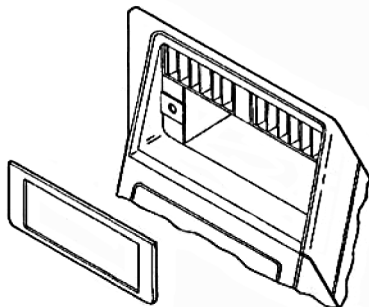

- 3 Remove two screws that secure the factory head unit, then disconnect the wiring.
- 4 Cut and remove all mounting tabs on bracket 1 **except** the C tabs. Each mounting tab has a letter stamped on the back of the tab. Cut the tabs with the blade pointed away from you and your fingers.

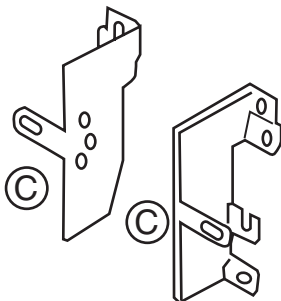

- 5 Go to "Completing the installation" on page 76.

Chevrolet

Venture 1997-1999

Oldsmobile

Silhouette 1997-1999

Pontiac

Montana 1999

TransSport 1997-1998

To install your car stereo:

- 1 Disconnect the negative battery terminal to prevent an accidental short circuit.
- 2 Remove the ashtray, then remove the one exposed Phillips screw in the ashtray compartment.

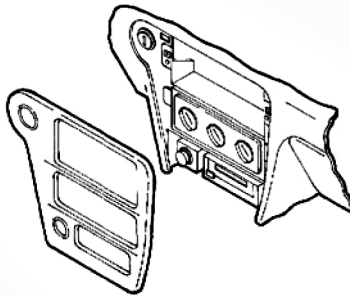

- 3 Remove the one Phillips screw from the cigarette lighter compartment.
- 4 Remove the two Phillips screws that secure the factory head unit, then disconnect the wiring.
- 5 Locate bracket set 10.

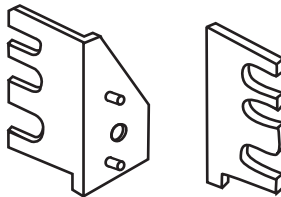

- 6 Go to "Completing the installation" on page 76.

Oldsmobile

98 1984-1990

Delta 88 1986-1988

To install your car stereo:

- 1 Disconnect the negative battery terminal to prevent an accidental short circuit.
- 2 Place the gear shift in low, then remove the rubber trim boot from the steering column.
- 3 Remove the two Phillips screws from the radio trim bezel.

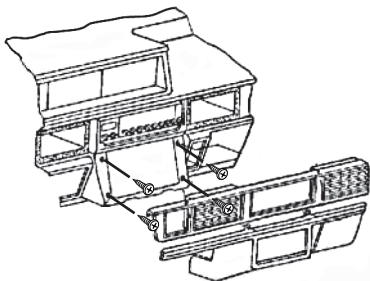

- 4 Unhook the ashtray and light wiring terminal, then remove the trim bezel.
- 5 Remove the hardware that secures the factory mounting brackets to the factory head unit. Remove and retain the brackets.

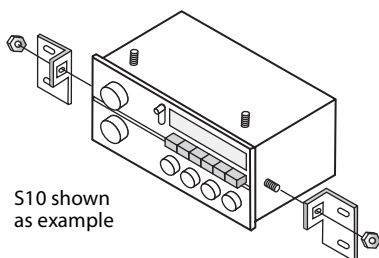

- 6 Go to "Completing the installation" on page 76.

Oldsmobile

Achieva 1992-1995

To install your car stereo:

- 1 Disconnect the negative battery terminal to prevent an accidental short circuit.
- 2 Remove the four screws from the top edge of the dash trim bezel.

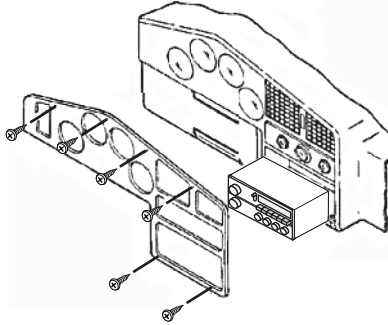

- 3 Remove the two screws from the bottom edge of the bezel.
- 4 Unsnap the A/C ducts, disconnect the light switch, then remove the bezel.
- 5 Remove the hardware that secures the factory mounting brackets to the factory head unit. Remove and retain the brackets.

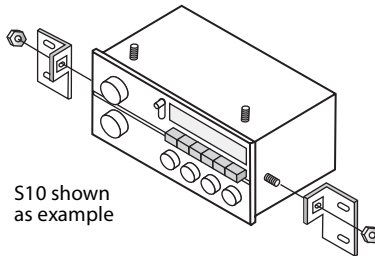

- 6 Go to "Completing the installation" on page 76.

Oldsmobile

Cutlass Calais 1984-1991

To install your car stereo:

- 1 Disconnect the negative battery terminal to prevent an accidental short circuit.
- 2 Remove the console and glove box assembly, then remove the three screws below the box.
- 3 Lift up the parking brake trim, then remove the two screws from the gear shift trim.

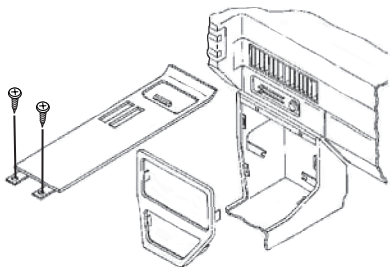

- 4 Remove the ashtray from the gear shift area, then remove the two exposed 7 mm screws.
- 5 Using a screwdriver, depress the retainer tabs on the dash ashtray, pull the ashtray out, then remove the two 7 mm hex-head screws from the ashtray bracket.
- 6 Remove the hardware that secures the factory mounting brackets to the factory head unit. Remove and retain the brackets.

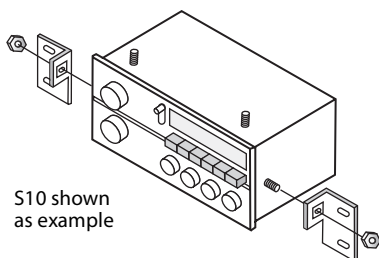

- 7 Go to "Completing the installation" on page 76.

Oldsmobile

Cutlass Ciera 1982-1996

To install your car stereo:

- 1 Disconnect the negative battery terminal to prevent an accidental short circuit.
- 2 Remove the ashtray, then remove the two screws from the ashtray location.
- 3 Remove the one screw below and the two screws above the steering column.
- 4 Pry the A/C vents, then remove the exposed screws in the vent compartments. Remove the six screws from the edge of the dash trim bezel, then remove the bezel.

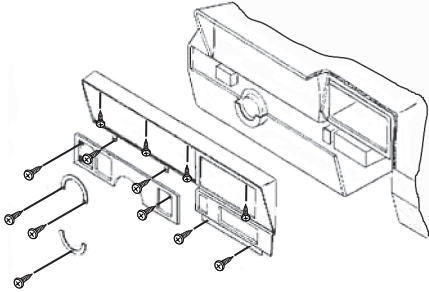

- 5 Remove the hardware that secures the factory mounting brackets to the factory head unit. Remove and retain the brackets.

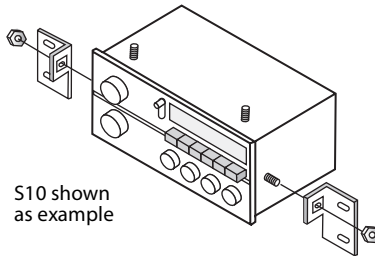

- 6 Go to "Completing the installation" on page 76.

Oldsmobile

Cutlass Supreme 1984-1988

To install your car stereo:

- 1 Disconnect the negative battery terminal to prevent an accidental short circuit.
- 2 Remove the cigarette lighter and radio knobs, then unsnap the radio trim bezel.
- 3 Remove the one screw from the right side of the ashtray housing.

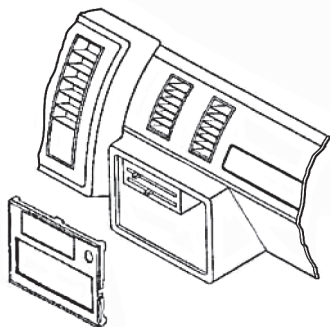

- 4 Remove the hardware that secures the factory mounting brackets to the factory head unit. Remove and retain the brackets.

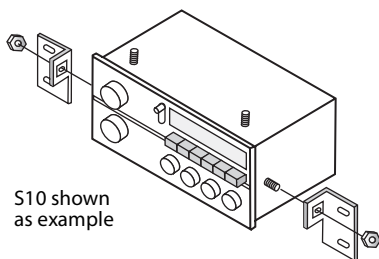

- 5 Go to "Completing the installation" on page 76.

Oldsmobile

Omega 1983-1984

To install your car stereo:

- 1 Disconnect the negative battery terminal to prevent an accidental short circuit.
- 2 Remove the hex-head washer screws from the steering column trim panel, then pull down on the rear edge of the panel, then remove it.
- 3 Remove the four Phillips screws from the top edge of the dash trim bezel.
- 4 Remove the two hex-head washer screws from the bottom of the dash trim bezel, then remove it.

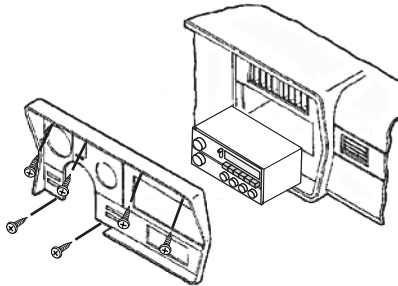

- 5 Cut and remove all mounting tabs on bracket 2 **except** the C tabs. Each mounting tab has a letter stamped on the back of the tab. Cut the tabs with the blade pointed away from you and your fingers.

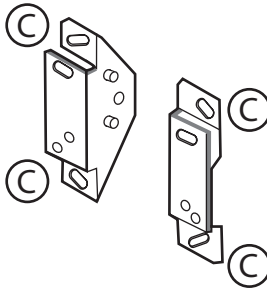

- 6 Go to "Completing the installation" on page 76.

Oldsmobile

Toronado 1982-1985

To install your car stereo:

- 1 Disconnect the negative battery terminal to prevent an accidental short circuit.
- 2 Depress the clip located behind the headlight knob, then remove the knob.
- 3 Remove the three screws that secure the steering column trim, then remove it.
- 4 Remove the four screws from the bottom edge of the dash trim bezel, then remove it.

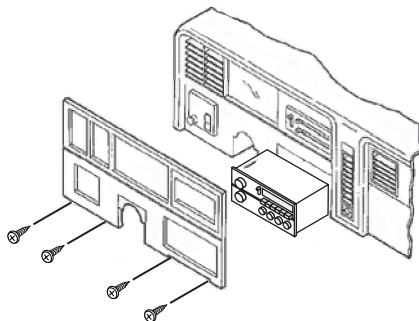

- 5 Remove the hardware that secures the factory mounting brackets to the factory head unit. Remove and retain the brackets.

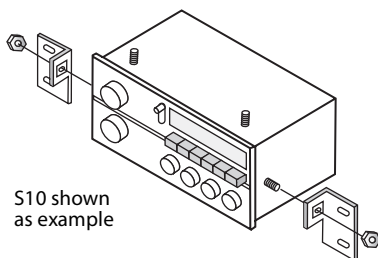

- 6 Go to "Completing the installation" on page 76.

Pontiac

6000 1982-1991

To install your car stereo:

- 1 Disconnect the negative battery terminal to prevent an accidental short circuit.
- 2 Open the glove box, then remove the one screw from the side of the radio trim bezel.
- 3 Carefully remove the bezel from the dash, then remove the dummy plate from the bezel.

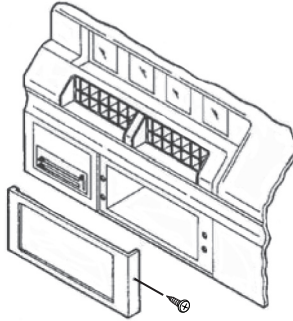

- 4 Cut and remove all mounting tabs on bracket 5 **except** the A tabs. Each mounting tab has a letter stamped on the back of the tab. Cut the tabs with the blade pointed away from you and your fingers.

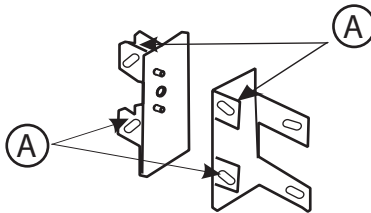

- 5 Go to "Completing the installation" on page 76.

Pontiac

Bonneville 1987-1993

To install your car stereo:

- 1 Disconnect the negative battery terminal to prevent an accidental short circuit.
- 2 Carefully unsnap, then remove the dash trim bezel.
- 3 Remove the screws that secure the factory head unit, then disconnect the wiring.

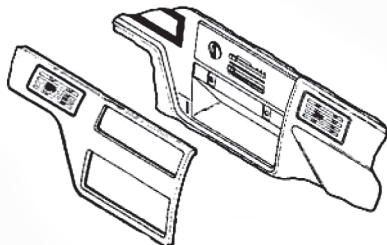

- 4 Remove the hardware that secures the factory mounting brackets to the factory head unit. Remove and retain the brackets.

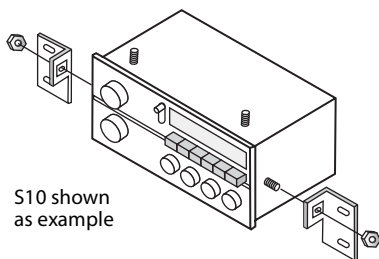

- 5 Go to "Completing the installation" on page 76.

Pontiac

Bonneville 1994-1999

To install your car stereo:

- 1 Disconnect the negative battery terminal to prevent an accidental short circuit.
- 2 Unclip the right side of the dash trim bezel.
- 3 Unclip the left side of the bezel, then remove it.
- 4 Remove the three 7 mm hex-head screws that secures the factory head unit, then disconnect the wiring.

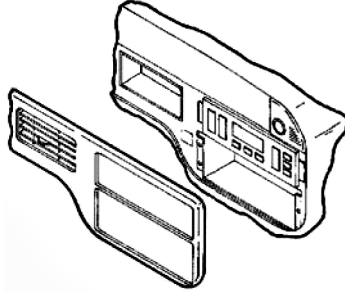

- 5 Locate bracket set 9.

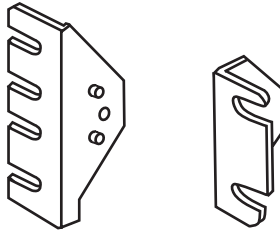

- 6 Go to "Completing the installation" on page 76.

Pontiac

Fiero 1984-1988

To install your car stereo:

- 1 Disconnect the negative battery terminal to prevent an accidental short circuit.
- 2 Remove the four star-drive screws from the dash trim bezel.

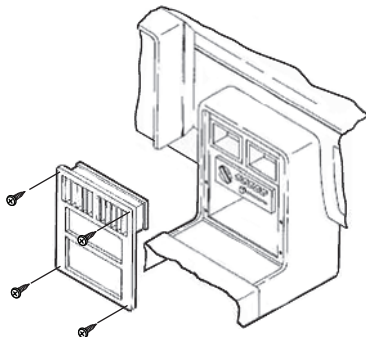

- 3 Carefully pull out on the trim bezel, then remove it.
- 4 Remove the four hex-head screws from the factory head unit, then disconnect the wiring.
- 5 Remove the hardware that secures the factory mounting brackets to the factory head unit. Remove and retain the brackets.

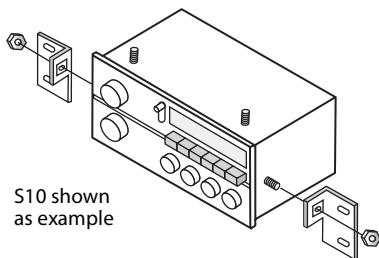

- 6 Go to "Completing the installation" on page 76.

Pontiac

Firebird 1993-2002

To install your car stereo:

- 1 Disconnect the negative battery terminal to prevent an accidental short circuit.
- 2 Unclip the radio trim bezel.

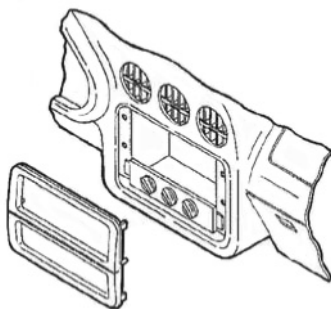

- 3 Remove the four 7 mm hex-head screws that secure the factory head unit, then disconnect the wiring.
- 4 Locate bracket set 9.

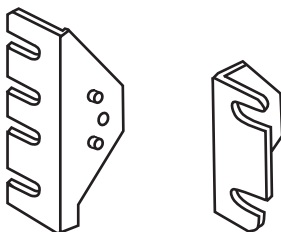

- 5 Go to "Completing the installation" on page 76.

Pontiac

Grand Am 1985-1991

To install your car stereo:

- 1 Disconnect the negative battery terminal to prevent an accidental short circuit.
- 2 Carefully unsnap the front edge of the gear shift console panel.

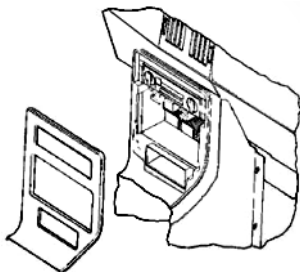

- 3 Unsnap, then remove the dash trim bezel.
- 4 Remove the hardware that secures the factory mounting brackets to the factory head unit. Remove and retain the brackets.

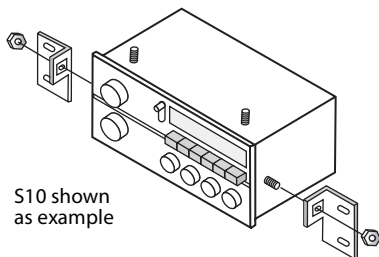

- 5 Go to "Completing the installation" on page 76.

Pontiac

Grand Am 1992-1995

To install your car stereo:

- 1 Disconnect the negative battery terminal to prevent an accidental short circuit.
- 2 Remove the six 7 mm hex-head screws from the driver's side knee bolster panel, then lower the panel.

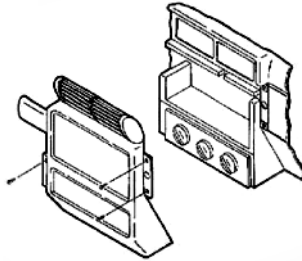

- 3 Remove the four Phillips screws from the glove box and cup holder assembly.
- 4 Remove the one 7 mm hex-head screw from the left corner of the dash trim bezel.
- 5 Loosen two 10 mm nuts from the top of the factory head unit, slide the unit out, then disconnect the wiring.
- 6 Remove the hardware that secures the factory mounting brackets to the factory head unit. Remove and retain the brackets.

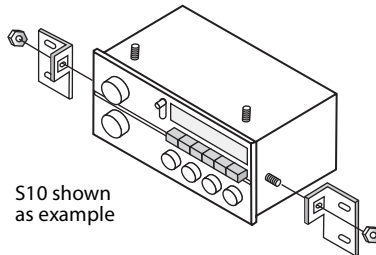

- 7 Go to "Completing the installation" on page 76.

Pontiac

Grand Am 1996-1998

To install your car stereo:

- 1 Disconnect the negative battery terminal to prevent an accidental short circuit.
- 2 Remove the two Phillips screws above the instrument cluster.

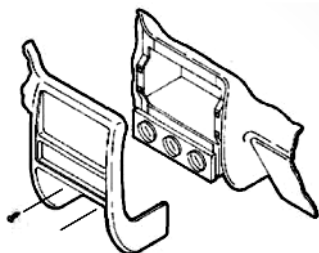

- 3 Unclip the dash trim bezel, then remove it.
- 4 Remove the three 7 mm hex-head screws that secure the factory head unit, then disconnect the wiring.
- 5 Locate bracket set 9.

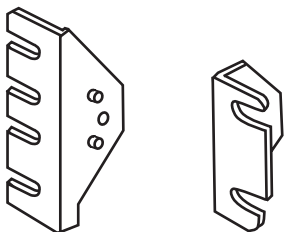

- 6 Go to "Completing the installation" on page 76.

Pontiac

Grand Am 1999-2000

To install your car stereo:

- 1 Disconnect the negative battery terminal to prevent an accidental short circuit.
- 2 Unclip the radio trim bezel.

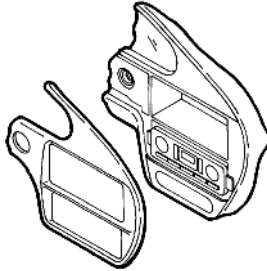

- 3 Remove the three 9/32-inch screws that secure the factory head unit, then disconnect the wiring.
- 4 Locate bracket set 9.

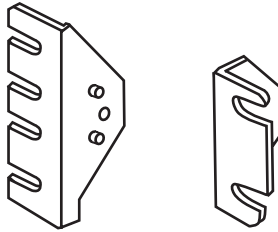

- 5 Go to "Completing the installation" on page 76.

Pontiac

Grand Prix 1985-1987

Bonneville 1982-1986

To install your car stereo:

- 1 Disconnect the negative battery terminal to prevent an accidental short circuit.
- 2 Remove the three screws from the top edge of the dash trim bezel.

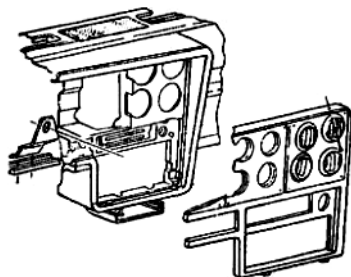

- 3 Remove the four screws from the metal steering column trim, then remove the trim.
- 4 Remove the four screws exposed at the bottom edge of the dash trim bezel.
- 5 Remove the cigarette lighter and retainer ring, then remove the dash trim bezel.
- 6 Remove the hardware that secures the factory mounting brackets to the factory head unit. Remove and retain the brackets.

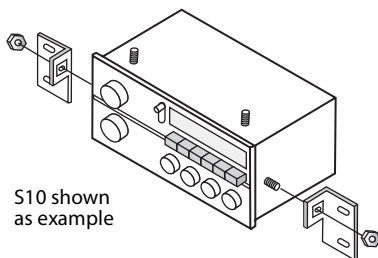

- 7 Go to "Completing the installation" on page 76.

Pontiac

Grand Prix 1990-1993

To install your car stereo:

- 1 Disconnect the negative battery terminal to prevent an accidental short circuit.
- 2 Remove the one 9/32-inch hex-head screw from the computer diagnostic plug, then twist to access the one 9/32-inch screw on the trim panel.

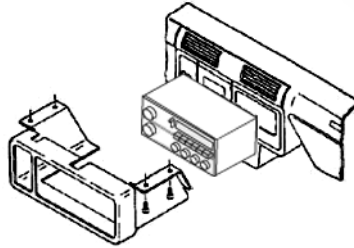

- 3 Remove the three 9/32-inch screws from the bottom edge of the panel, then remove it.
- 4 Open the glove box, then remove the four 9/32-inch screws from the dash trim bezel.

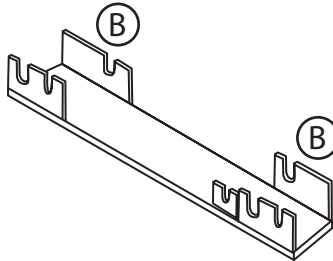

- 5 Go to "Completing the installation" on page 76.

Pontiac

Grand Prix 1994-1996

To install your car stereo:

- 1 Disconnect the negative battery terminal to prevent an accidental short circuit.
- 2 Using a small set of pliers, grasp the retaining clip on the back of the gear shift handle, then remove the clip.

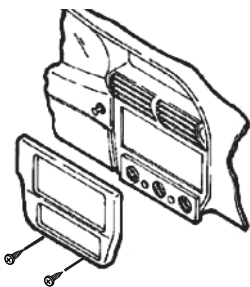

- 3 Remove the gear shift handle.
- 4 Unclip the center console, then remove it.
- 5 Remove the two exposed 7 mm hex-head screws under the climate controls.
- 6 Unclip the radio trim bezel, then remove it.
- 7 Remove the two 7 mm hex-head screws that secures the factory head unit, then disconnect the wiring.
- 8 Remove the hardware that secures the factory mounting brackets to the factory head unit. Remove and retain the brackets.

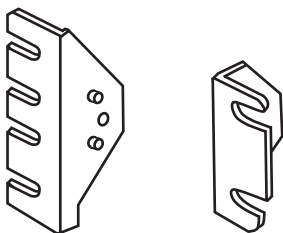

- 9 Go to "Completing the installation" on page 76.

Pontiac

Grand Prix 1997-2003

To install your car stereo:

- 1 Disconnect the negative battery terminal to prevent an accidental short circuit.
- 2 Unclip the entire dash trim bezel.

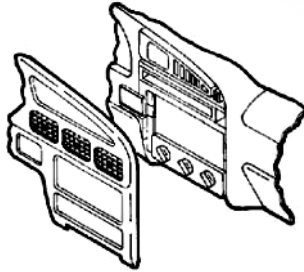

- 3 Remove the screws that secure the factory head unit, then disconnect the wiring.
- 4 Locate bracket set 9.

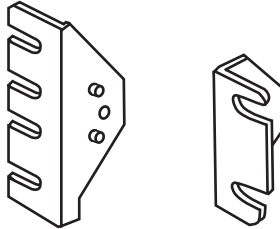

- 5 Go to "Completing the installation" on page 76.

Pontiac

Sunfire 1995-1999

To install your car stereo:

- 1 Disconnect the negative battery terminal to prevent an accidental short circuit.
- 2 Open the glove box, then remove the two exposed Phillips screws on the right edge of the radio trim bezel.

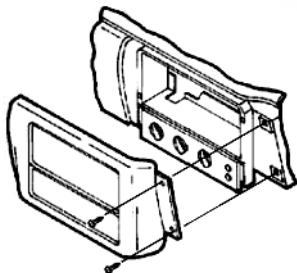

- 3 Unclip the bezel, then remove it.
- 4 Remove the two 7 mm hex-head screws that secure the factory head unit, then disconnect the wiring.
- 5 Locate bracket set 9.

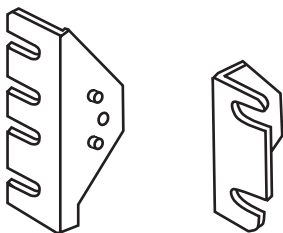

- 6 Go to "Completing the installation" on page 76.

Saturn

All models 1991-1994

To install your car stereo:

- 1 Disconnect the negative battery terminal to prevent an accidental short circuit.
- 2 Carefully unclip the dash trim bezel.

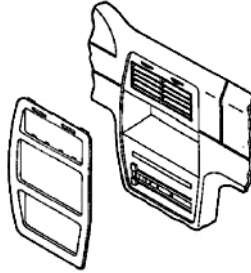

- 3 Remove the two screws from the factory head unit, then disconnect the wiring.
- 4 Cut and remove all mounting tabs on bracket 6 **except** the A tabs. Each mounting tab has a letter stamped on the back of the tab. Cut the tabs with the blade pointed away from you and your fingers.

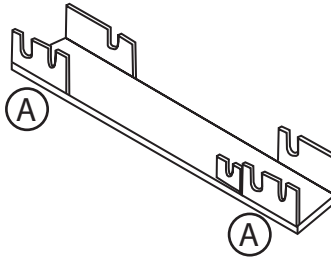

- 5 Go to "Completing the installation" on page 76.

Completing the installation

For all vehicles, perform the following steps to complete your car stereo installation.

Installing the faceplate

To install the faceplate:

- 1 Choose a faceplate (according to the installation depth).
- 2 Snap the faceplate onto the front of the radio housing. (If an equalizer will be included in the installation, the equalizer faceplate must be used).

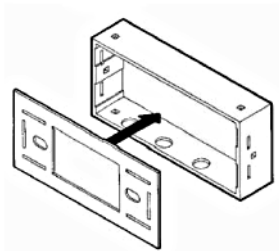

- 3 If you are installing an equalizer, slide the equalizer brackets into the slots along the inner walls of the radio housing.

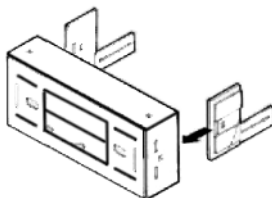

Installing the mounting brackets

To install the mounting brackets:

- If you are installing the brackets on the top or bottom of the housing (1), secure the mounting brackets to the housing with Carriage bolts and Keps nuts or with studs and nuts.

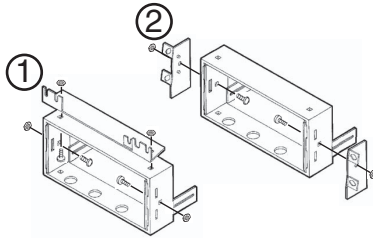

Or, if you are installing the brackets on the sides of the housing (2), secure the mounting brackets (through the center holes) to the housing with two Carriage bolts and Keps nuts or with studs and nuts.

Installing the new head unit

To install the new head unit:

- For two-shaft head units (1), slide the new head unit into the kit, then secure it with shaft nuts.

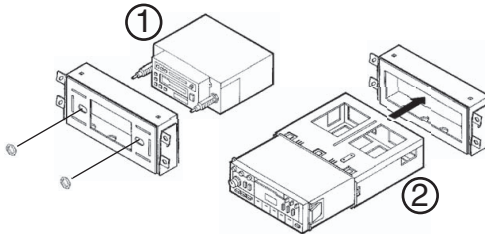

Or, for DIN-head units (2), cut and remove the shaft supports, slide the DIN cage into the radio housing, then secure the cage by bending the metal locking tabs down. Slide the new head unit into the cage until it is secure.

Connecting the wiring

To connect the wiring:

- 1 Locate the factory wiring harness in the dash. We recommend using the correct mating adaptor and making connections as shown. (Isolate and individually tape off the ends of any unused wires to prevent an electrical short circuit).

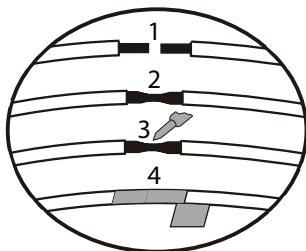

- 1-Strip wire ends back 1/2"
- 2-Twist ends together
- 3-Solder
- 4-Tape

- 2 Re-connect the battery terminal and test the unit for correct operation. Mount the head unit/kit assembly to the sub-dash with those screws previously removed.

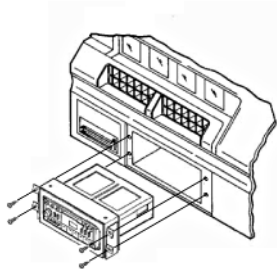

Legal notices

© 2006 Dynex. DYNEX and the DYNEX logo are trademarks of Best Buy Enterprise Services, Inc. Other brands and product names are trademarks or registered trademarks of their respective holders. Specifications and features are subject to change without notice or obligation.

Juego de instalación de equipos estereofónicos para vehículos GM Dynex DX-G1113

Contenido

Componentes del juego de instalación de equipos estereofónicos para vehículos	83
Cómo instalar el equipo estereofónico en su vehículo.....	85
Buick	
Century 1982 a 1996	86
Electra 1984 a 1990	87
Estate Wagon 1984 a 1994.....	87
LeSabre 1984 a 1994.....	87
Park Avenue 1984 a 1994.....	87
Reatta 1990 a 1991	88
Regal 1984 a 1987	89
Riviera 1983 a 1985	90
Riviera 1990 a 1995	91
Roadmaster 1991 a 1994	92
Skyhawk 1982 a 1989	93
Skylark 1983 a 1985.....	94
Skylark 1987 a 1989.....	95
Skylark 1990 a 1995.....	96
Cadillac	
Cimarron 1982 a 1988.....	110
Deville 1985 a 1995	97
Fleetwood 1985 a 1993	97
Eldorado 1984 a 1991	98
Escalade 1999 a 2002.....	99
Seville 1984 a 1991.....	98
Chevrolet	
Astro 1985 a 1989	100
Astro 1990 a 1995	101
Astro 1996 a 2004.....	102

Beretta 1991 a 1996	103
Blazer (grande) 1988 a 1991	104
Blazer 1998 a 2001	105
Camaro 1982 a 1984	106
Camaro 1985 a 1992	107
Camaro 1997 a 2002	108
Caprice 1991 a 1993	92
Camioneta 1995 a 2002	99
Caprice 1994 a 1996	109
Cavalier 1982 a 1990	110
Cavalier 1991 a 1994	111
Cavalier 1995 a 1999	112
Celebrity 1982 a 1983	113
Celebrity 1984 a 1989	114
Citation II 1985	115
Corsica 1991 a 1996	103
Corvette 1984 a 1989	116
Corvette 1997 a 2004	117
El Camino 1985 a 1988	118
Express 1996 a 2000	119
Impala SS 1994 a 1996	109
Lumina 1990 a 1994	120
Lumina 1995 a 2000	121
Lumina APV 1990 a 1995	122
Lumina APV 1996	123
Malibu 1997 a 2000	125
Monte Carlo 1985 a 1988	118
Monte Carlo 1995 a 2000	121
Nova 1985 a 1988	126
S10 Blazer 1982 a 1985	127
S10 Blazer 1986 a 1994	128
Camioneta S10 1982 a 1985	127
Camioneta S10 1986 a 1993	128
Camioneta S10 1998 a 2001	105
Silverado 1999 a 2002	99
Suburban 1988 a 1991	104

Suburban 1995 a 2002	99
Tahoe 1995 a 2002	99
Furgoneta (grande) 1988 a 1995	129
Venture 1997 a 1999	130
GMC	
Jimmy 1998 a 2001	105
Jimmy (grande) 1989 a 1991	104
S15 Jimmy 1982 a 1985	127
S15 Jimmy 1986 a 1994	128
Camioneta S15 1982 a 1985	127
Camioneta S15 1986 a 1993	128
Safari 1985 a 1989	100
Safari 1990 a 1995	101
Safari 1996 a 2004	102
Savana 1996 a 2000	119
Sierra 1995 a 2002	99
Sonoma 1998 a 2001	105
Suburban 1989 a 1991	104
Suburban 1995 a 2002	99
Furgoneta (grande) 1988 a 1995	129
Yukon 1995 a 2002	99
Oldsmobile	
98 1984-1990	131
Achieva 1992 a 1995	132
Bravada 1991 a 1994	128
Cutlass Calais 1984 a 1991	133
Cutlass Ciera 1982 a 1996	134
Cutlass Supreme 1984 a 1988	135
Delta 88 1986 a 1988	131
Firenza 1982 a 1989	93
Omega 1983 a 1984	136
Silhouette 1990 a 1995	122
Silhouette 1996	123
Silhouette 1997 a 1999	130
Toronado 1982 a 1985	137

Pontiac

6000 1982-1991	138
Bonneville 1982 a 1986	147
Bonneville 1987 a 1993	139
Bonneville 1994 a 1999	140
Fiero 1984 a 1988	141
Firebird 1982 a 1984	106
Firebird 1985 a 1992	107
Firebird 1993 a 2002	142
Grand Am 1985 a 1991	143
Grand Am 1992 a 1995	144
Grand Am 1996 a 1998	145
Grand Am 1999 a 2000	146
Grand Prix 1985 a 1987	147
Grand Prix 1990 a 1993	148
Grand Prix 1994 a 1996	149
Grand Prix 1997 a 2003	150
Montana 1999	130
Sunbird J-2000 1982 a 1988	110
Sunfire 1995 a 1999	151
TransSport 1990 a 1995	122
TransSport 1996	123
TransSport 1997 a 1998	130



Saturn

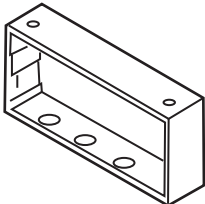
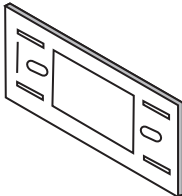
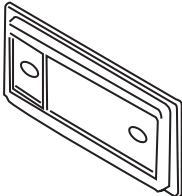
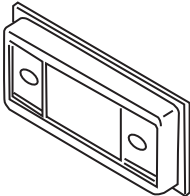

Todos los modelos 1991 a 1994	152
Cómo instalar el equipo estereofónico	85
Avisos legales	155

Componentes del juego de instalación de equipos estereofónicos para vehículos

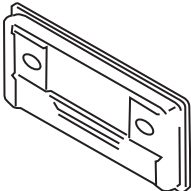
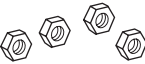
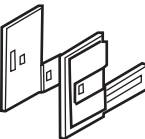
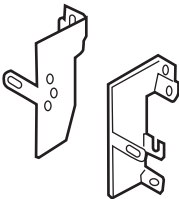
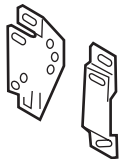
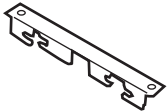
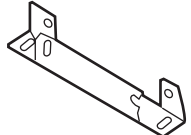
El juego de instalación de equipos estereofónicos para su vehículo debe incluir las siguientes piezas:

Pieza	Descripción
	Pasadores (4)
	Alojamiento de la radio
	Cubierta frontal plana
	Cubierta frontal de 1/2 pulgada
	Cubierta frontal de 1 pulgada

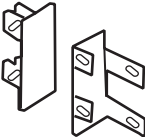
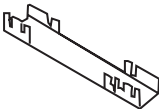
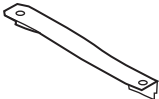
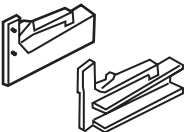
Pieza	Descripción
	Cubierta frontal del equalizador
	Tuercas (4)
	Soportes del equalizador
	Juego de soportes 1
	Juego de soportes 2
	Soporte 3
	Soporte 4
	Soporte (L)S-

Pieza	Descripción
	Juego de soportes 5
	Soporte 6
	Soporte 7
	Juego de soportes 8
	Juego de soportes 9
	Juego de soportes 10

Cómo instalar el equipo estereofónico en su vehículo

Herramientas

Serán necesarias las herramientas siguientes para que usted pueda instalar el equipo estereofónico en su vehículo:

- Destornillador Phillips
- Destornillador de cabeza hexagonal
- Destornillador de cabeza Torx
- Herramienta cortadora

Buick**Century 1982 a 1996****Para instalar el equipo estereofónico en su vehículo:**

- 1 Desconecte el terminal negativo de la batería para impedir un cortocircuito accidental.
- 2 Extraiga los cuatro tornillos del borde interior superior del marco de adorno del tablero de instrumentos.
- 3 Extraiga los cinco tornillos de ambos lados de la columna del timón.
- 4 Extraiga los tres tornillos Phillips que sujetan el alojamiento del interruptor basculante, luego levante y retire el alojamiento.
- 5 Retire el marco.

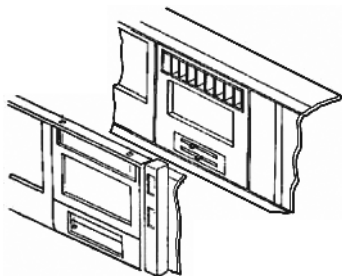

- 6 Extraiga los herrajes que sujetan los soportes de montaje de fábrica en la unidad de control de fábrica.
- 7 Desmonte y retenga los soportes.

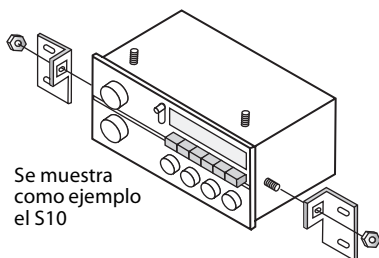

- 8 Pase a la sección "Finalización de la instalación" en la página 153.

Buick

Electra 1984 a 1990

Estate Wagon 1984 a 1994

LeSabre 1984 a 1994

Park Avenue 1984 a 1994

Para instalar el equipo estereofónico en su vehículo:

- 1 Desconecte el terminal negativo de la batería para impedir un cortocircuito accidental.
- 2 Desenganche el marco de adorno del control climático, luego extraiga los cuatro tornillos de cabeza estrella expuestos.

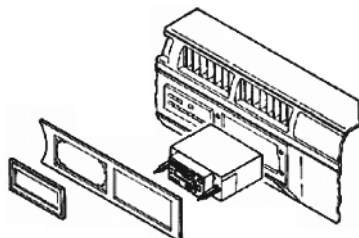

- 3 Jale hacia atrás la columna del timón, luego desenganche cuidadosamente el marco de adorno del tablero de instrumentos.
- 4 Extraiga los herrajes que sujetan los soportes de montaje de fábrica en la unidad de control de fábrica. Desmonte y retenga los soportes.

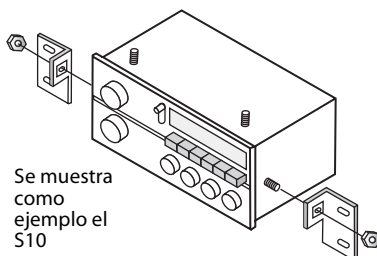

- 5 Pase a la sección "Finalización de la instalación" en la página 153.

Buick**Reatta 1990 a 1991****Para instalar el equipo estereofónico en su vehículo:**

- 1 Desconecte el terminal negativo de la batería para impedir un cortocircuito accidental.
- 2 Extraiga los dos tornillos de cabeza torx que están por encima del panel de instrumentos.

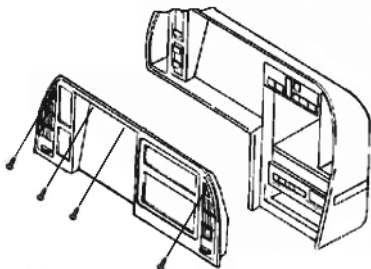

- 3 Extraiga un tornillo de cabeza torx de cada rendija de A/C.
- 4 Desenganche el marco de adorno del tablero de instrumentos, luego retírelo.
- 5 Extraiga los herrajes que sujetan los soportes de montaje de fábrica en la unidad de control de fábrica. Desmonte y retenga los soportes.

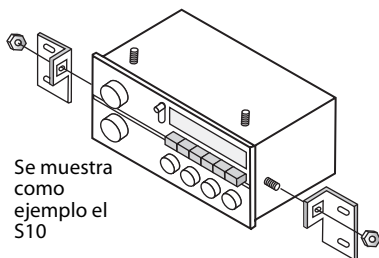

- 6 Pase a la sección "Finalización de la instalación" en la página 153.

Buick

Regal 1984 a 1987

Para instalar el equipo estereofónico en su vehículo:

- 1 Desconecte el terminal negativo de la batería para impedir un cortocircuito accidental.
- 2 Extraiga las perillas de la radio y el encendedor de cigarrillos.
- 3 Desenganche cuidadosamente el marco de adorno de la radio, luego retírelo.

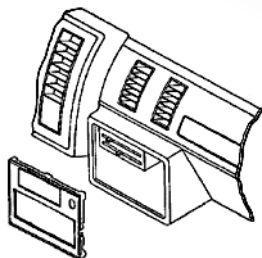

- 4 Extraiga los herrajes que sujetan los soportes de montaje de fábrica en la unidad de control de fábrica. Desmonte y retenga los soportes.

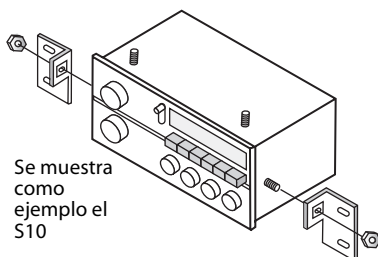

- 5 Pase a la sección "Finalización de la instalación" en la página 153.

Buick**Riviera 1983 a 1985****Para instalar el equipo estereofónico en su vehículo:**

- 1 Desconecte el terminal negativo de la batería para impedir un cortocircuito accidental.
- 2 Tire cuidadosamente del marco de adorno del tablero para desmontarlo.

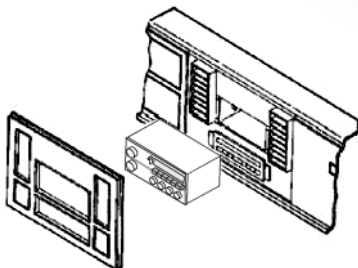

- 3 Extraiga los cuatro tornillos que sujetan la unidad de control de fábrica, luego desconecte los cables.
- 4 Extraiga los herrajes que sujetan los soportes de montaje de fábrica en la unidad de control de fábrica. Desmonte y retenga los soportes.

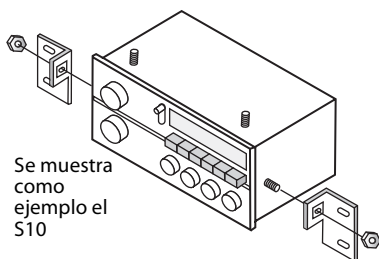

- 5 Pase a la sección "Finalización de la instalación" en la página 153.

Buick

Riviera 1990 a 1995

Para instalar el equipo estereofónico en su vehículo:

- 1 Desconecte el terminal negativo de la batería para impedir un cortocircuito accidental.
- 2 Extraiga los dos tornillos de cabeza torx que están por encima del conjunto de instrumentos y un tornillo de cabeza torx de cada una de las rendijas de AC.

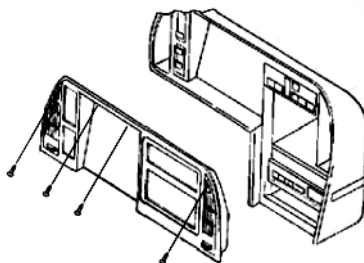

- 3 Desenganche el panel.
- 4 Extraiga los herrajes que sujetan los soportes de montaje de fábrica en la unidad de control de fábrica. Desmonte y retenga los soportes.

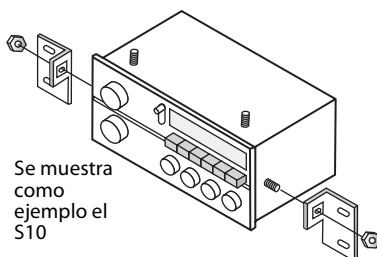

- 5 Pase a la sección "Finalización de la instalación" en la página 153.

Buick

Roadmaster 1991 a 1994

Chevrolet

Caprice 1991 a 1993

Para instalar el equipo estereofónico en su vehículo:

- 1 Desconecte el terminal negativo de la batería para impedir un cortocircuito accidental.
- 2 Extraiga los dos tornillos del panel de servicio en el lado del conductor, luego desenganche el panel.

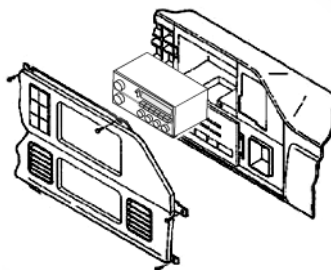

- 3 Palanquee y quite la pieza de adorno que está encima de la guantera, luego extraiga un tornillo.
- 4 Extraiga tres tornillos del borde superior del marco de adorno del tablero de instrumentos. Extraiga un tornillo de la esquina inferior izquierda de la guantera y un tornillo de la palanca para soltar el freno de estacionamiento.
- 5 Retire el marco de adorno del tablero de instrumentos.
- 6 Corte y quite todas las pestañas de montaje en el soporte 4 **excepto** las pestañas B. Cada pestaña de montaje tiene una letra estampada en la parte posterior de la pestaña. Corte las pestañas con la hoja de la cuchilla orientada lejos de usted y de sus dedos.

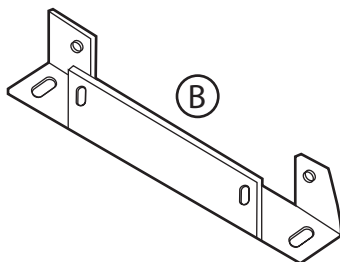

- 7 Pase a la sección "Finalización de la instalación" en la página 153.

Buick

Skyhawk 1982 a 1989

Oldsmobile

Firenza 1982 a 1989

Para instalar el equipo estereofónico en su vehículo:

- 1 Desconecte el terminal negativo de la batería para impedir un cortocircuito accidental.
- 2 Desmonte la guantera en la forma siguiente: quite la presilla del alambre de sujeción de la puerta y cuatro tornillos.

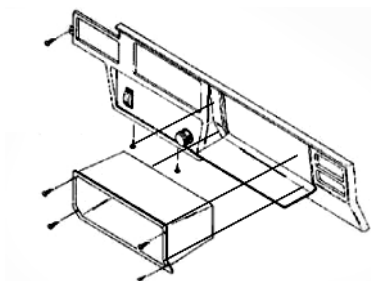

- 3 Extraiga los dos tornillos que están debajo del encendedor de cigarrillos y tres tornillos que están debajo de la columna del timón.
- 4 Extraiga un tornillo de la parte superior izquierda de la unidad de control de fábrica, luego desenganche el marco de adorno del tablero de instrumentos.
- 5 Extraiga los herrajes que sujetan los soportes de montaje de fábrica en la unidad de control de fábrica. Desmonte y retenga los soportes.

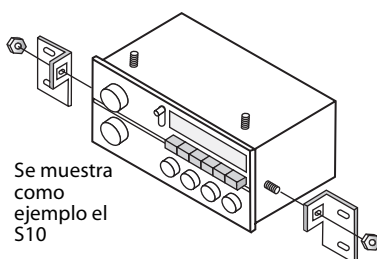

- 6 Pase a la sección "Finalización de la instalación" en la página 153.

Buick

Skylark 1983 a 1985

Para instalar el equipo estereofónico en su vehículo:

- 1 Desconecte el terminal negativo de la batería para impedir un cortocircuito accidental.
- 2 Extraiga los cuatro tornillos del borde superior del panel de instrumentos.

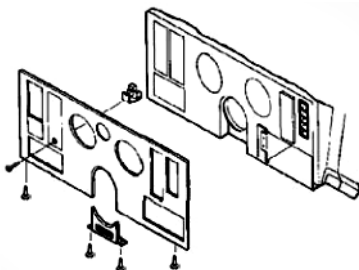

- 3 Extraiga el tornillo que está en la esquina inferior izquierda del panel.
- 4 Extraiga dos tornillos de la moldura de la columna del timón, luego retire la moldura.
- 5 Tire del marco de adorno del tablero de instrumentos hacia arriba y hacia afuera, luego retire el marco.
- 6 Extraiga los herrajes que sujetan los soportes de montaje de fábrica en la unidad de control de fábrica. Desmonte y retenga los soportes.

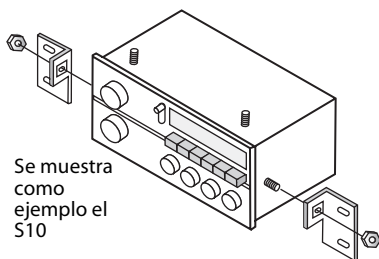

- 7 Pase a la sección "Finalización de la instalación" en la página 153.

Buick

Skylark 1987 a 1989

Para instalar el equipo estereofónico en su vehículo:

- 1 Desconecte el terminal negativo de la batería para impedir un cortocircuito accidental.
- 2 Desenganche el marco del cambio de engranajes de velocidad de la base de la consola. Extraiga los dos tornillos que sujetan la parte inferior del marco de adorno del tablero de instrumentos, luego retire el marco.

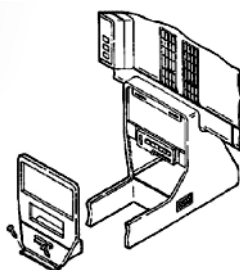

- 3 Extraiga los herrajes que sujetan los soportes de montaje de fábrica en la unidad de control de fábrica. Desmonte y retenga los soportes.

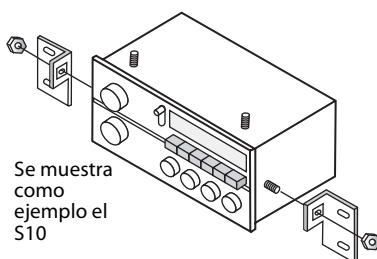

- 4 Pase a la sección "Finalización de la instalación" en la página 153.

Buick

Skylark 1990 a 1995

Para instalar el equipo estereofónico en su vehículo:

- 1 Desconecte el terminal negativo de la batería para impedir un cortocircuito accidental.
- 2 Saque el cenicero, luego extraiga los dos tornillos expuestos que están dentro del compartimiento del cenicero.
- 3 Extraiga los dos tornillos que sujetan el cenicero y el borde inferior del marco de adorno del tablero de instrumentos.
- 4 Con una herramienta para desmontar paneles, palanquee y separe el marco de adorno, luego retírelo.

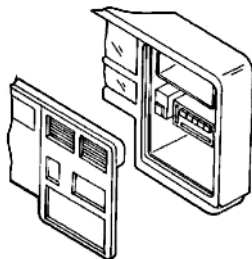

- 5 Extraiga dos tuercas de la parte inferior de la unidad de control de fábrica, luego desmonte ésta.
- 6 Extraiga los herrajes que sujetan los soportes de montaje de fábrica en la unidad de control de fábrica. Desmonte y retenga los soportes.

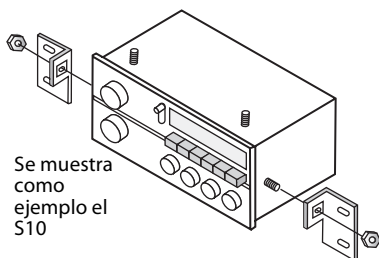

- 7 Pase a la sección "Finalización de la instalación" en la página 153.

Cadillac

Deville 1985 a 1995

Cadillac

Fleetwood 1985 a 1993

Para instalar el equipo estereofónico en su vehículo:

- 1 Desconecte el terminal negativo de la batería para impedir un cortocircuito accidental.
- 2 Extraiga los dos tornillos que están en la parte superior del marco de adorno del tablero de instrumentos.

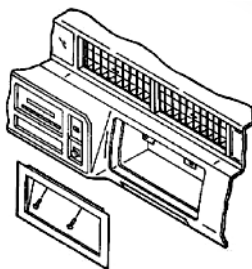

- 3 Tire del borde superior del marco hacia afuera y luego hacia arriba para desmontarlo.
- 4 Extraiga los herrajes que sujetan los soportes de montaje de fábrica en la unidad de control de fábrica. Desmonte y retenga los soportes.

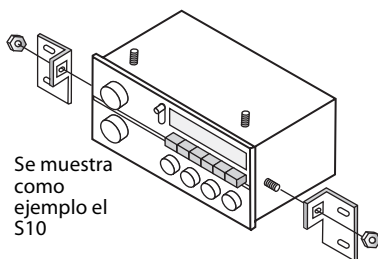

- 5 Pase a la sección "Finalización de la instalación" en la página 153.

Cadillac

Eldorado 1984 a 1991

Cadillac

Seville 1984 a 1991

Para instalar el equipo estereofónico en su vehículo:

- 1 Desconecte el terminal negativo de la batería para impedir un cortocircuito accidental.
- 2 Extraiga los dos tornillos Phillips que están por encima de las rendijas de A/C.

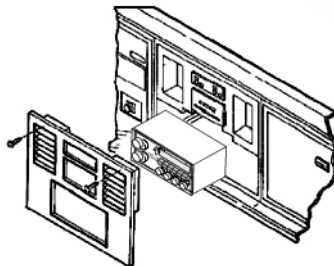

- 3 Tire del borde superior del marco de adorno del tablero de instrumentos hacia afuera, luego retire el marco.
- 4 Extraiga los herrajes que sujetan los soportes de montaje de fábrica en la unidad de control de fábrica. Desmonte y retenga los soportes.

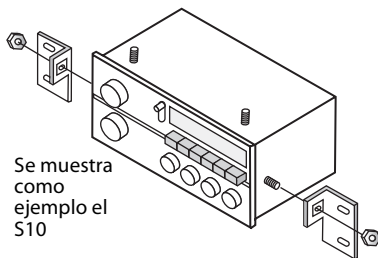

- 5 Pase a la sección "Finalización de la instalación" en la página 153.

Cadillac

Escalade 1999 a 2002

Chevrolet

Camioneta 1995 a 2002

Suburban 1995 a 2002

Tahoe 1995 a 2002

Silverado 1999 a 2002

GMC

Sierra 1995 a 2002

Suburban 1995 a 2002

Yukon 1995 a 2002

Para instalar el equipo estereofónico en su vehículo:

- 1 Desconecte el terminal negativo de la batería para impedir un cortocircuito accidental.
- 2 Retire el panel de relleno de la columna del timón y el cenicero.
- 3 Desenganche el marco de adorno del tablero de instrumentos, luego retírelo.

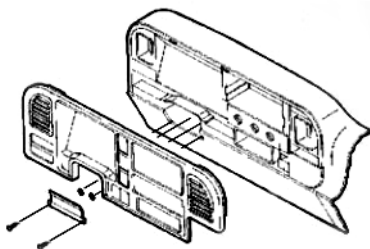

- 4 Usando un destornillador de cabeza plana, presione hacia abajo en las presillas externas de la unidad de control de fábrica (o cavidad), luego desconecte los cables y retire la unidad de control.
- 5 Localice el juego de soportes 8.

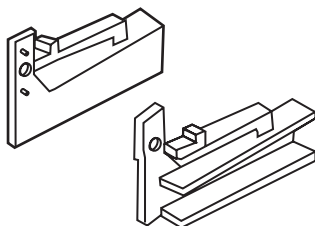

- 6 Pase a la sección "Finalización de la instalación" en la página 153.

Chevrolet

Astro 1985 a 1989

GMC

Safari 1985 a 1989

Para instalar el equipo estereofónico en su vehículo:

- 1 Desconecte el terminal negativo de la batería para impedir un cortocircuito accidental.
- 2 Extraiga tres tornillos de la parte superior del marco de adorno del tablero de instrumentos.

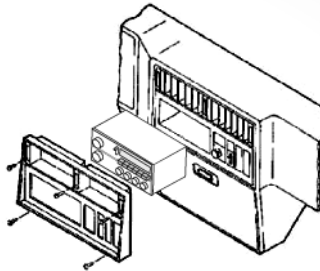

- 3 Abra la guantera, luego extraiga dos pernos de 10 mm del borde inferior del marco de adorno.
- 4 Tire de la moldura de la consola hacia adelante, luego extraiga dos pernos de 10 mm expuestos. Desenganche cuidadosamente el marco de adorno, luego retírelo.
- 5 Extraiga dos tornillos de 7 mm de la unidad de control de fábrica, luego desconecte los cables.
- 6 Corte y quite todas las pestañas de montaje en el soporte 3 **excepto** las pestañas A. Cada pestaña de montaje tiene una letra estampada en la parte posterior de la pestaña. Corte las pestañas con la hoja de la cuchilla orientada lejos de usted y de sus dedos.

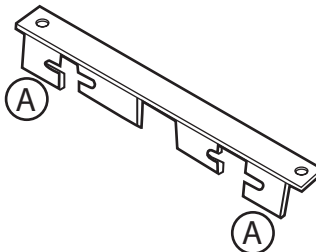

- 7 Pase a la sección "Finalización de la instalación" en la página 153.

Chevrolet

Astro 1990 a 1995

GMC

Safari 1990 a 1995

Para instalar el equipo estereofónico en su vehículo:

- 1 Desconecte el terminal negativo de la batería para impedir un cortocircuito accidental.
- 2 Extraiga los dos tornillos de la parte inferior del marco de adorno del tablero de instrumentos. Desenganche cuidadosamente el marco, luego retírelo. Extraiga los cuatro tornillos de la unidad de control de fábrica, luego desconecte los cables.

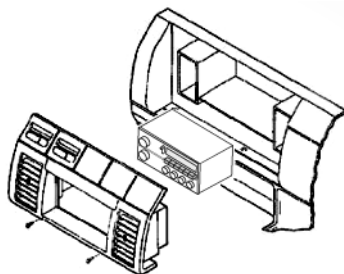

- 3 Corte y quite todas las pestañas de montaje en el soporte 1 **excepto** las pestañas A. Cada pestaña de montaje tiene una letra estampada en la parte posterior de la pestaña. Corte las pestañas con la hoja de la cuchilla orientada lejos de usted y de sus dedos.

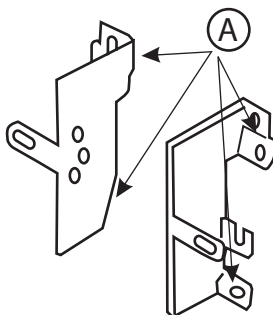

- 4 Pase a la sección "Finalización de la instalación" en la página 153.

Chevrolet

Astro 1996 a 2004

GMC

Safari 1996 a 2004

Para instalar el equipo estereofónico en su vehículo:

- 1 Desconecte el terminal negativo de la batería para impedir un cortocircuito accidental.
- 2 Ponga la palanca de cambio de engranaje en la posición más baja.
- 3 Desenganche el perímetro del marco de adorno del tablero de instrumentos.
- 4 Desconecte el arnés posterior de control de A/C y el interruptor de las luces delanteras de la parte posterior del marco de adorno del tablero de instrumentos, luego retire el marco.

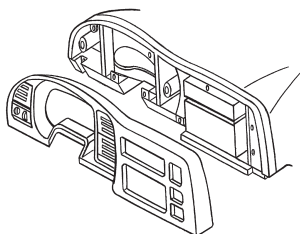

- 5 Usando un destornillador de cabeza plana, presione hacia abajo en las presillas externas de la unidad de control de fábrica, luego retire la unidad de control.
- 6 Localice el juego de soportes 8.

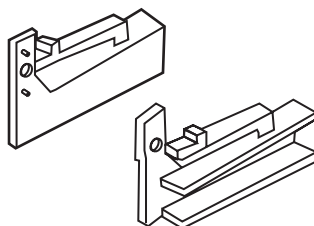

- 7 Pase a la sección "Finalización de la instalación" en la página 153.

Chevrolet

Beretta 1991 a 1996

Corsica 1991 a 1996

Para instalar el equipo estereofónico en su vehículo:

- 1 Desconecte el terminal negativo de la batería para impedir un cortocircuito accidental.
- 2 Con una herramienta para desmontar paneles, palanquee y separe el marco de adorno del tablero de instrumentos, luego retírelo.

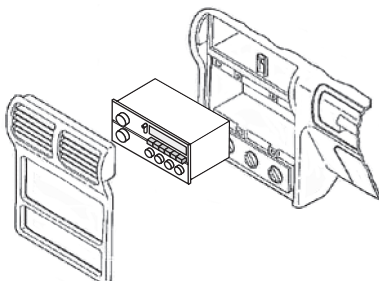

- 3 Extraiga los dos tornillos que sujetan la unidad de control de fábrica, luego desconecte los cables.
- 4 Localice el soporte 7.

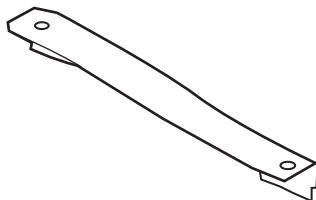

- 5 Pase a la sección "Finalización de la instalación" en la página 153 76.

Chevrolet

Blazer (grande) 1988 a 1991

Suburban 1988 a 1991

GMC

Jimmy (grande) 1989 a 1991

Suburban 1989 a 1991

Para instalar el equipo estereofónico en su vehículo:

- 1 Desconecte el terminal negativo de la batería para impedir un cortocircuito accidental.
- 2 Extraiga los dos tornillos del marco de adorno de la radio, luego retire el marco.

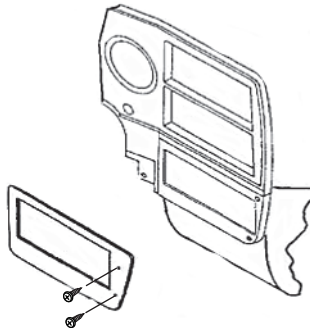

- 3 Extraiga los dos tornillos que sujetan la unidad de control de fábrica, luego desconecte los cables.
- 4 Extraiga los herrajes que sujetan los soportes de montaje de fábrica en la unidad de control de fábrica. Desmonte y retenga los soportes.

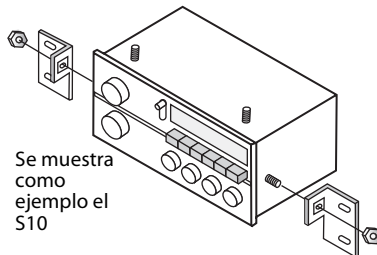

- 5 Pase a la sección "Finalización de la instalación" en la página 153.

Chevrolet

Blazer 1998 a 2001

Camioneta S10 1998 a 2001

GMC

Jimmy 1998 a 2001

Sonoma 1998 a 2001

Para instalar el equipo estereofónico en su vehículo:

- 1 Desconecte el terminal negativo de la batería para impedir un cortocircuito accidental.
- 2 Extraiga los dos tornillos de cabeza hexagonal de 9/32 pulgada del soporte para la rodilla.

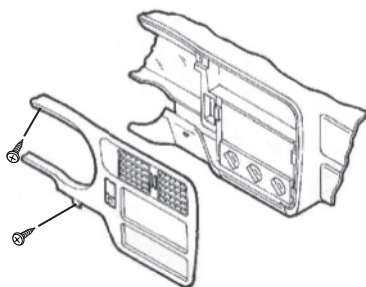

- 3 Tire del soporte para la rodilla hacia abajo, luego extraiga los tornillos de cabeza hexagonal expuestos en la base del marco de adorno del tablero de instrumentos.
- 4 Extraiga un tornillo Phillips que está encima del conjunto de instrumentos.
- 5 Desenganche el marco de adorno del tablero de instrumentos, luego retírelo.
- 6 Extraiga los dos tornillos de 9/32 pulgada que sujetan la unidad de control de fábrica, luego desconecte los cables.
- 7 Localice el juego de soportes 10.

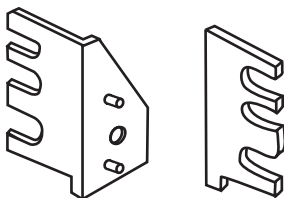

- 8 Pase a la sección "Finalización de la instalación" en la página 153.

Chevrolet

Camaro 1982 a 1984

Pontiac

Firebird 1982 a 1984

Para instalar el equipo estereofónico en su vehículo:

- 1 Desconecte el terminal negativo de la batería para impedir un cortocircuito accidental.
- 2 Extraiga los cuatro tornillos de cabeza estrella del marco de adorno del tablero de instrumentos, luego retire el marco. Extraiga los cuatro tornillos que sujetan la unidad de control de fábrica, luego retire la unidad de control.

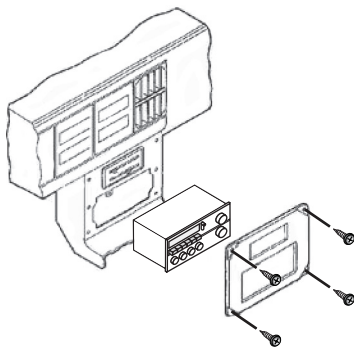

- 3 Corte y quite todas las pestañas de montaje en el soporte 2 **excepto** las pestañas A. Cada pestaña de montaje tiene una letra estampada en la parte posterior de la pestaña. Corte las pestañas con la hoja de la cuchilla orientada lejos de usted y de sus dedos.

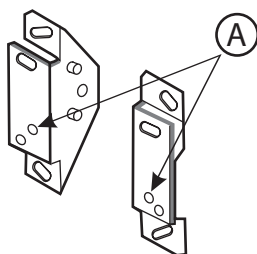

- 4 Pase a la sección "Finalización de la instalación" en la página 153.

Chevrolet

Camaro 1985 a 1992

Pontiac

Firebird 1985 a 1992

Para instalar el equipo estereofónico en su vehículo:

- 1 Desconecte el terminal negativo de la batería para impedir un cortocircuito accidental.
- 2 Extraiga los cuatro tornillos de cabeza estrella del marco de adorno del tablero de instrumentos, luego retire el marco.

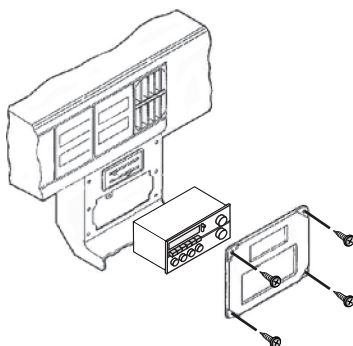

- 3 Extraiga los cuatro tornillos que sujetan la unidad de control de fábrica, luego retire la unidad de control.
- 4 Corte y quite todas las pestañas de montaje en el soporte 2 **excepto** las pestañas B. Cada pestaña de montaje tiene una letra estampada en la parte posterior de la pestaña. Corte las pestañas con la hoja de la cuchilla orientada lejos de usted y de sus dedos.

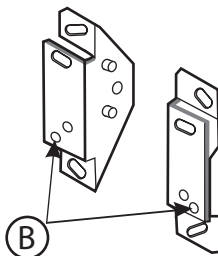

- 5 Pase a la sección "Finalización de la instalación" en la página 153.

Chevrolet

Camaro 1997 a 2002

Para instalar el equipo estereofónico en su vehículo:

- 1 Desconecte el terminal negativo de la batería para impedir un cortocircuito accidental.
- 2 Desenganche el marco de adorno de la radio, luego retire el marco.

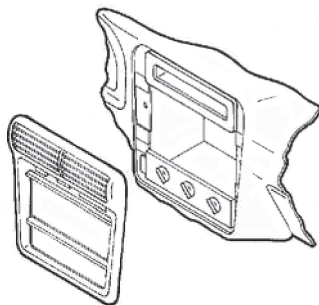

- 3 Extraiga dos tornillos de cabeza hexagonal de 7 mm que sujetan la unidad de control de fábrica, luego desconecte los cables.
- 4 Localice el juego de soportes 10.

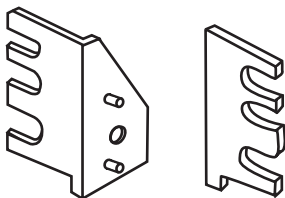

- 5 Pase a la sección "Finalización de la instalación" en la página 153.

Chevrolet

Caprice 1994 a 1996

Impala SS 1994 a 1996

Para instalar el equipo estereofónico en su vehículo:

- 1 Desconecte el terminal negativo de la batería para impedir un cortocircuito accidental.
- 2 Extraiga los cinco tornillos de cabeza hexagonal que están dentro del compartimiento del cenicero.

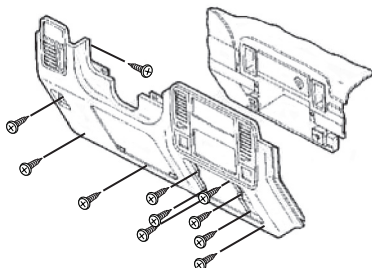

- 3 Extraiga los cuatro tornillos de cabeza hexagonal de la base del marco de adorno del tablero de instrumentos.
- 4 Desenganche la tapa de la caja de fusibles, luego extraiga el tornillo de cabeza hexagonal expuesto.
- 5 Extraiga dos tornillos de cabeza hexagonal que están encima del conjunto de instrumentos.
- 6 Mueva la palanca de cambio de engranaje a la posición D1, tire del marco de adorno del conjunto hacia afuera, luego retire el marco.
- 7 Extraiga un tornillo de cabeza hexagonal expuesto en el lado izquierdo del marco de adorno del tablero de instrumentos.
- 8 Desenganche los marcos de adorno del tablero de instrumentos y de la radio, luego retire los marcos.
- 9 Localice el juego de soportes 10.

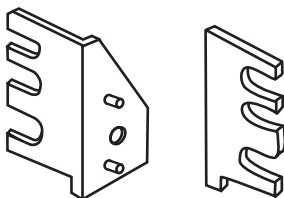

- 10 Pase a la sección "Finalización de la instalación" en la página 153.

Chevrolet

Cavalier 1982 a 1990

Cadillac

Cimarron 1982 a 1988

Pontiac

Sunbird J-2000 1982 a 1988

Para instalar el equipo estereofónico en su vehículo:

- 1 Desconecte el terminal negativo de la batería para impedir un cortocircuito accidental.
- 2 Extraiga los cuatro tornillos de cabeza estrella del marco de adorno del tablero de instrumentos.

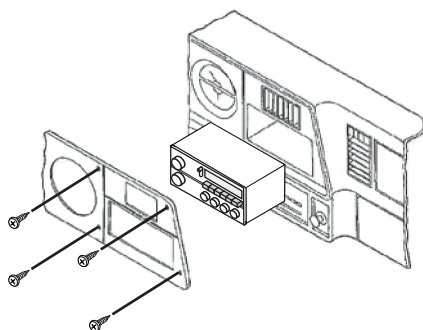

- 3 Extraiga los dos tornillos de cabeza estrella del lado izquierdo del conjunto de instrumentos, luego retire el marco de adorno del tablero de instrumentos.
- 4 Extraiga dos tornillos de la unidad de control de fábrica, luego retire la unidad de control.
- 5 Corte y quite todas las pestañas de montaje en el soporte 4 **excepto** las pestañas A. Cada pestaña de montaje tiene una letra estampada en la parte posterior de la pestaña. Corte las pestañas con la hoja de la cuchilla orientada lejos de usted y de sus dedos.

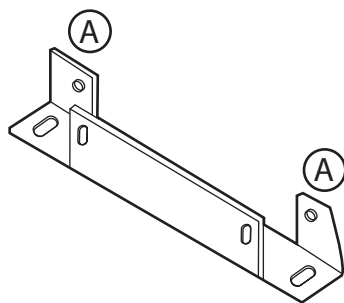

- 6 Pase a la sección "Finalización de la instalación" en la página 153.

Chevrolet

Cavalier 1991 a 1994

Para instalar el equipo estereofónico en su vehículo:

- 1 Desconecte el terminal negativo de la batería para impedir un cortocircuito accidental.
- 2 Con una herramienta para desmontar paneles, palanquee y separe cuidadosamente el marco de adorno del tablero de instrumentos, luego retire el marco.

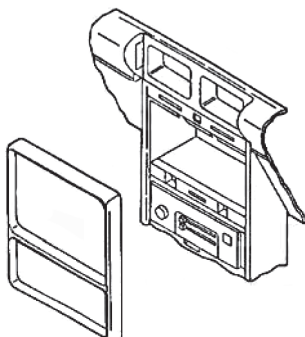

- 3 Extraiga los dos tornillos que sujetan la unidad de control de fábrica, luego desconecte los cables.
- 4 Corte y quite todas las pestañas de montaje en el soporte 3 **excepto** las pestañas B. Cada pestaña de montaje tiene una letra estampada en la parte posterior de la pestaña. Corte las pestañas con la hoja de la cuchilla orientada lejos de usted y de sus dedos.

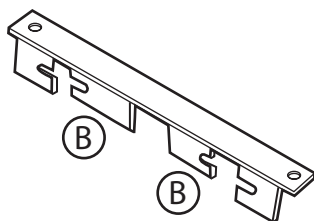

- 5 Pase a la sección "Finalización de la instalación" en la página 153.

Chevrolet

Cavalier 1995 a 1999

Para instalar el equipo estereofónico en su vehículo:

- 1 Desconecte el terminal negativo de la batería para impedir un cortocircuito accidental.
- 2 Abra la puerta del pasajero, luego retire el panel en el extremo del tablero de instrumentos.
- 3 Extraiga un tornillo Phillips expuesto en cada lado.
- 4 Extraiga tres tornillos de cabeza hexagonal de 7 mm de la parte superior del revestimiento de la guantera.

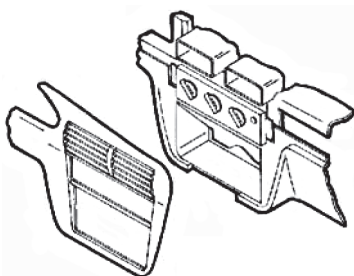

- 5 Extraiga dos tornillos de cabeza hexagonal de 7 mm de la esquina superior izquierda del compartimiento de la guantera.
- 6 Extraiga un tornillo Phillips del conducto del desempañador.
- 7 Retire la parte del conducto y el tornillo Phillips expuesto.
- 8 Retire el relleno de protección del tablero de instrumentos y tres tornillos Phillips expuestos en la parte superior del marco de adorno de la radio.
- 9 Localice el juego de soportes 10.

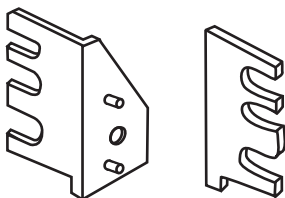

- 10 Pase a la sección "Finalización de la instalación" en la página 153.

Chevrolet

Celebrity 1982 a 1983

Para instalar el equipo estereofónico en su vehículo:

- 1 Desconecte el terminal negativo de la batería para impedir un cortocircuito accidental.
- 2 Retire la placa de plástico que está al lado de cada rejilla de A/C, luego extraiga los dos tornillos expuestos.

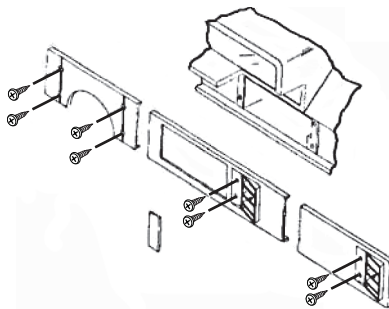

- 3 Extraiga los cuatro tornillos en la columna del timón.
- 4 Empuje el resorte de la perilla de control de la luz hacia adentro, luego retire la perilla.
- 5 Retire el marco.
- 6 Extraiga los herrajes que sujetan los soportes de montaje de fábrica en la unidad de control de fábrica. Desmonte y retenga los soportes.

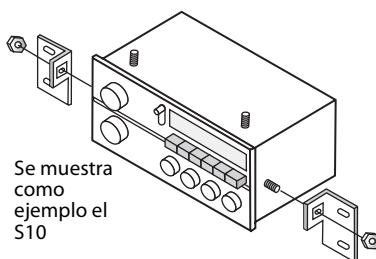

- 7 Pase a la sección "Finalización de la instalación" en la página 153.

Chevrolet

Celebrity 1984 a 1989

Para instalar el equipo estereofónico en su vehículo:

- 1 Desconecte el terminal negativo de la batería para impedir un cortocircuito accidental.
- 2 Desmonte el compartimiento de la guantera. Para hacer esto, aplique presión sobre la presilla en la parte inferior de las líneas de la guantera y extraiga las seis tuercas expuestas que están encima de la abertura.
- 3 Extraiga los seis tornillos que están debajo de la columna del timón.
- 4 Retire la perilla de las luces delanteras. Para hacer esto, aplique presión sobre la presilla que está detrás de la perilla y extraiga la tuerca.
- 5 Retire el encendedor de cigarrillos, luego desconecte los cables.
- 6 Sujete el receptáculo del encendedor de cigarrillos, desatornille la tuerca de bronce que está detrás del encendedor, luego retire el receptáculo.
- 7 Retire el marco de adorno del tablero de instrumentos, luego desconecte los cables.

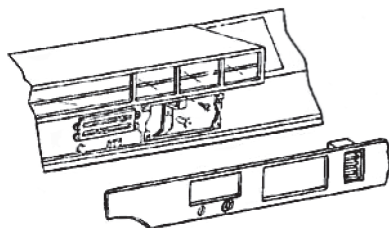

- 8 Extraiga los herrajes que sujetan los soportes de montaje de fábrica en la unidad de control de fábrica. Desmonte y retenga los soportes.

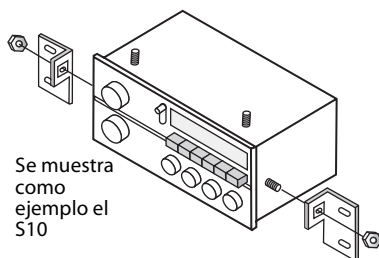

- 9 Pase a la sección "Finalización de la instalación" en la página 153.

Chevrolet

Citation II 1985

Para instalar el equipo estereofónico en su vehículo:

- 1 Desconecte el terminal negativo de la batería para impedir un cortocircuito accidental.
- 2 Extraiga los dos tornillos de la parte inferior del panel de adorno de la columna del timón, luego retire el panel.

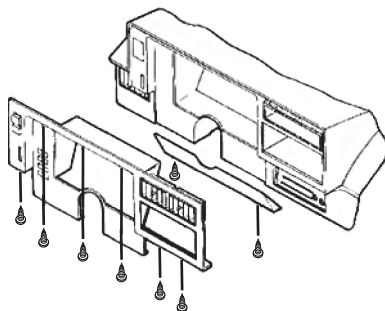

- 3 Extraiga los seis tornillos del marco de adorno del tablero de instrumentos, desconecte los cables, luego retire el marco.
- 4 Extraiga los herrajes que sujetan los soportes de montaje de fábrica en la unidad de control de fábrica. Desmonte y retenga los soportes.

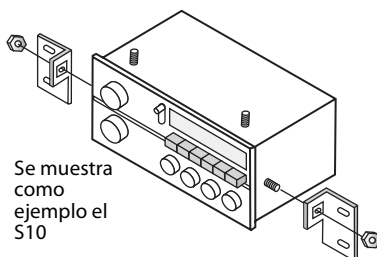

- 5 Pase a la sección "Finalización de la instalación" en la página 153.

Chevrolet

Corvette 1984 a 1989

Para instalar el equipo estereofónico en su vehículo:

- 1 Desconecte el terminal negativo de la batería para impedir un cortocircuito accidental.
- 2 Extraiga los siete tornillos del marco de adorno del tablero de instrumentos.
- 3 Mueva la palanca de cambio de engranaje a la posición más baja.
- 4 Tire del borde derecho del marco hacia delante, desenganche el lado izquierdo, luego retire el marco

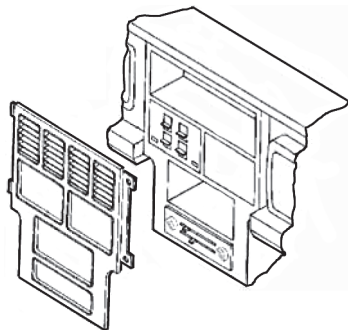

- 5 Extraiga los herrajes que sujetan los soportes de montaje de fábrica en la unidad de control de fábrica. Desmonte y retenga los soportes.

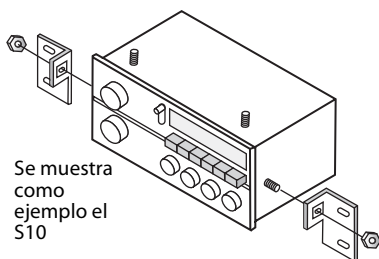

- 6 Pase a la sección "Finalización de la instalación" en la página 153.

Chevrolet

Corvette 1997 a 2004

Para instalar el equipo estereofónico en su vehículo:

- 1 Desconecte el terminal negativo de la batería para impedir un cortocircuito accidental.
- 2 Palanquee y separe el interruptor de control de marcha, luego desconecte los cables.
- 3 Desenganche la moldura del interruptor, luego extraiga los dos pernos expuestos de cabeza hexagonal de 10 mm.

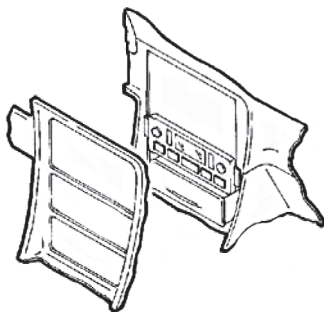

- 4 Abra la puerta central de la consola, extraiga 4 tornillos de la bisagra central, luego desmonte la puerta.
- 5 Abra el cenicero, luego extraiga el tornillo expuesto.
- 6 Desmonte el cenicero, luego extraiga el tornillo expuesto.
- 7 Desenganche la pequeña rejilla a la izquierda del interruptor de encendido, luego extraiga el tornillo expuesto.
- 8 Desenganche el borde del marco de adorno de la radio, luego retire el marco.
- 9 Localice el juego de soportes 10.

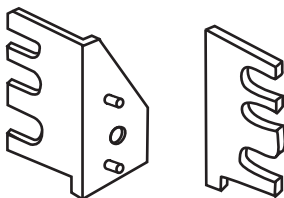

- 10 Pase a la sección "Finalización de la instalación" en la página 153.

Chevrolet

El Camino 1985 a 1988

Monte Carlo 1985 a 1988

Para instalar el equipo estereofónico en su vehículo:

- 1 Desconecte el terminal negativo de la batería para impedir un cortocircuito accidental.
- 2 Extraiga los cuatro tornillos del marco de adorno del tablero de instrumentos, luego retire el marco.

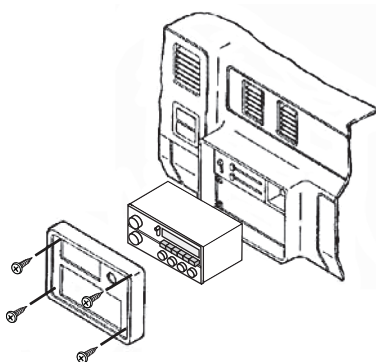

- 3 Desconecte los cables del encendedor de cigarrillos.
- 4 Corte y quite todas las pestañas de montaje en el soporte 2 **excepto** las pestañas C. Cada pestaña de montaje tiene una letra estampada en la parte posterior de la pestaña. Corte las pestañas con la hoja de la cuchilla orientada lejos de usted y de sus dedos.

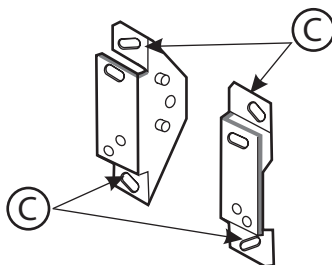

- 5 Pase a la sección "Finalización de la instalación" en la página 153.

Chevrolet

Express 1996 a 2000

GMC

Savana 1996 a 2000

Para instalar el equipo estereofónico en su vehículo:

- 1 Desconecte el terminal negativo de la batería para impedir un cortocircuito accidental.
- 2 Desenganche la pieza de adorno de plástico que está situada debajo de la columna del timón.
- 3 Desenganche el marco de adorno del tablero de instrumentos.

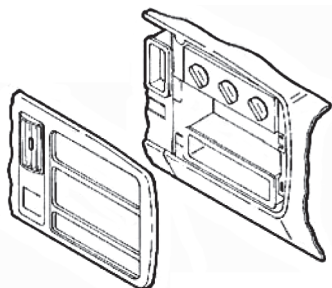

- 4 Saque el marco de la columna del timón, luego desconecte los cables.
- 5 Usando un destornillador de cabeza plana, presione hacia abajo en las presillas externas de la unidad de control de fábrica, luego retire la unidad de control.
- 6 Localice el juego de soportes 8.

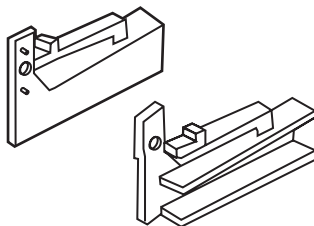

- 7 Pase a la sección "Finalización de la instalación" en la página 153.

Chevrolet

Lumina 1990 a 1994

Para instalar el equipo estereofónico en su vehículo:

- 1 Desconecte el terminal negativo de la batería para impedir un cortocircuito accidental.
- 2 Extraiga los dos tornillos del panel inferior de la columna del timón.
- 3 Tire del panel hacia abajo para acceder a la porción inferior del marco de adorno de la radio.
- 4 Tire de los bordes superior e inferior del marco, luego retire el marco.

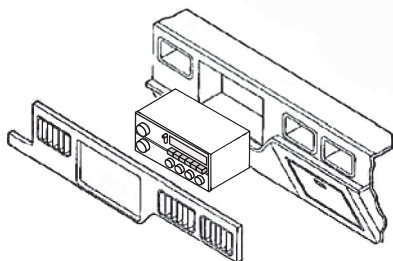

- 5 Corte y quite todas las pestañas de montaje en el soporte 5 **excepto** las pestañas A. Cada pestaña de montaje tiene una letra estampada en la parte posterior de la pestaña. Corte las pestañas con la hoja de la cuchilla orientada lejos de usted y de sus dedos.

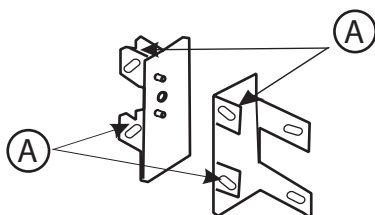

- 6 Pase a la sección "Finalización de la instalación" en la página 153.

Chevrolet

Lumina 1995 a 2000

Monte Carlo 1995 a 2000

Para instalar el equipo estereofónico en su vehículo:

- 1 Desconecte el terminal negativo de la batería para impedir un cortocircuito accidental.
- 2 Desenganche el marco de adorno del tablero de instrumentos, luego retírelo. (Es posible que necesite aflojar el soporte para la rodilla).

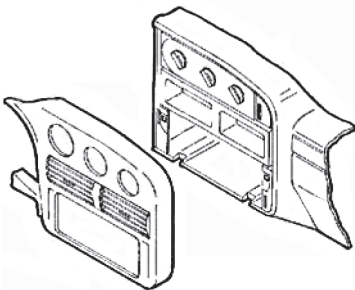

- 3 Extraiga los dos tornillos de cabeza hexagonal de 7 mm que sujetan la unidad de control de fábrica, luego desconecte los cables.
- 4 Localice el juego de soportes 10.

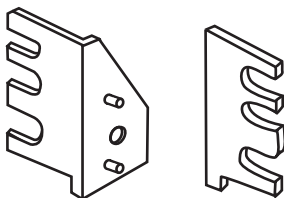

- 5 Pase a la sección "Finalización de la instalación" en la página 153.

Chevrolet

Lumina APV 1990 a 1995

Oldsmobile

Silhouette 1990 a 1995

Pontiac

TransSport 1990 a 1995

Para instalar el equipo estereofónico en su vehículo:

- 1 Desconecte el terminal negativo de la batería para impedir un cortocircuito accidental.
- 2 Extraiga los dos tornillos que sujetan el panel inferior de la columna del timón, luego retire el panel inferior.

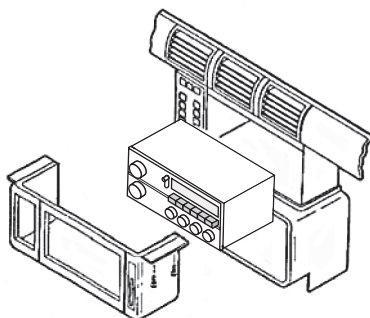

- 3 Extraiga los dos tornillos expuestos en la pestaña izquierda del marco de adorno de la radio.
- 4 Abra la guantera, luego extraiga los dos tornillos expuestos en las pestañas derechas del marco de adorno de la radio.
- 5 Corte y quite todas las pestañas de montaje en el soporte 6 **excepto** las pestañas B. Cada pestaña de montaje tiene una letra estampada en la parte posterior de la pestaña. Corte las pestañas con la hoja de la cuchilla orientada lejos de usted y de sus dedos.

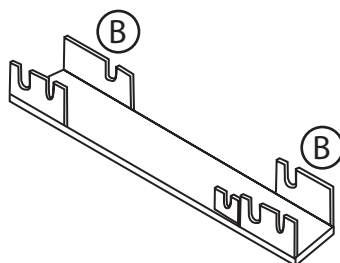

- 6 Pase a la sección "Finalización de la instalación" en la página 153.

Chevrolet

Lumina APV 1996

Oldsmobile

Silhouette 1996

Pontiac

TransSport 1996

Para instalar el equipo estereofónico en su vehículo:

- 1 Desconecte el terminal negativo de la batería para impedir un cortocircuito accidental.
- 2 Extraiga el tornillo Phillips de cada lado de la consola central.

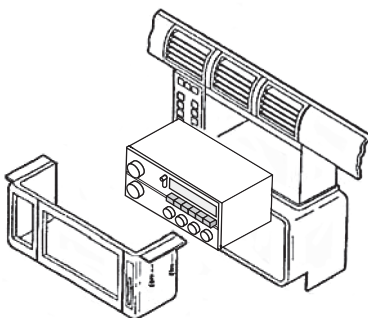

- 3 Abra la guantera, luego extraiga los dos tornillos Phillips expuestos.
- 4 Extraiga los dos tornillos de cabeza hexagonal de 7 mm y una presilla a presión del panel inferior de la columna del timón.
- 5 Extraiga los dos tornillos Phillips expuestos que están cerca de los controles climáticos.

- 6 Extraiga el tornillo de cabeza hexagonal de 7 mm que está debajo de la guantera.
- 7 Tire de la consola central hacia afuera, luego retire la consola.
- 8 Corte y quite todas las pestañas de montaje en el soporte 6 **excepto** las pestañas B. Cada pestaña de montaje tiene una letra estampada en la parte posterior de la pestaña. Corte las pestañas con la hoja de la cuchilla orientada lejos de usted y de sus dedos.

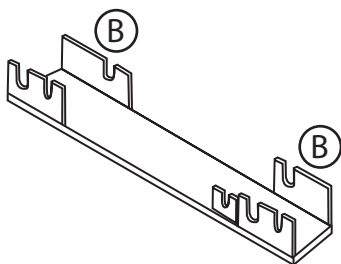

- 9 Pase a la sección "Finalización de la instalación" en la página 153.

Chevrolet

Malibu 1997 a 2000

Para instalar el equipo estereofónico en su vehículo:

- 1 Desconecte el terminal negativo de la batería para impedir un cortocircuito accidental.
- 2 Extraiga los dos tornillos de cabeza hexagonal de 9/32 pulgada que sujetan la unidad de control de fábrica, luego desconecte los cables.

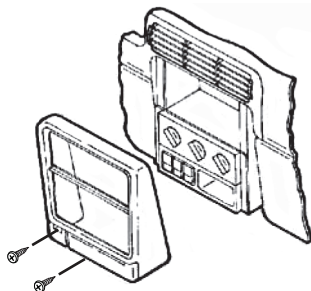

- 3 Localice el juego de soportes 10.

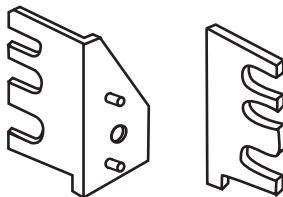

- 4 Pase a la sección "Finalización de la instalación" en la página 153.

Chevrolet

Nova 1985 a 1988

Para instalar el equipo estereofónico en su vehículo:

- 1 Desconecte el terminal negativo de la batería para impedir un cortocircuito accidental.
- 2 Retire el cenicero, luego extraiga los dos tornillos del soporte del cenicero.

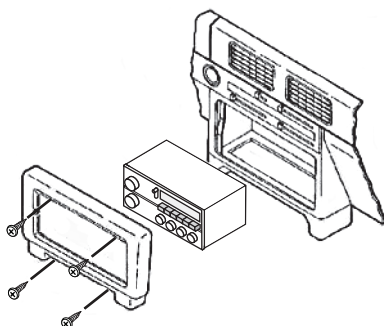

- 3 Extraiga los dos tornillos que están encima de la abertura de la radio, luego retire el marco de adorno de la radio.
- 4 Corte y quite todas las pestañas de montaje en el soporte 1 **excepto** las pestañas B. Cada pestaña de montaje tiene una letra estampada en la parte posterior de la pestaña. Corte las pestañas con la hoja de la cuchilla orientada lejos de usted y de sus dedos.

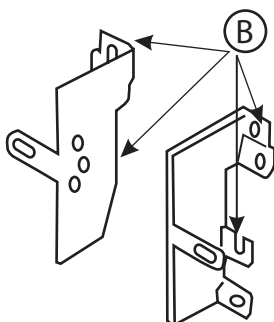

- 5 Pase a la sección "Finalización de la instalación" en la página 153.

Chevrolet

Camioneta S10 1982 a 1985

S10 Blazer 1982 a 1985

GMC

Camioneta S15 1982 a 1985

S15 Jimmy 1982 a 1985

Para instalar el equipo estereofónico en su vehículo:

- 1 Desconecte el terminal negativo de la batería para impedir un cortocircuito accidental.
- 2 Extraiga los cuatro tornillos de cabeza estrella de las esquinas del marco de adorno del tablero de instrumentos.

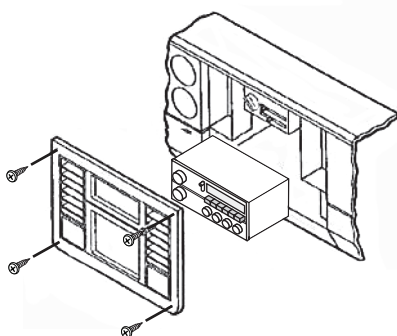

- 3 Extraiga el tornillo de cabeza estrella de la esquina inferior derecha del panel del conjunto de instrumentos, luego retire el marco de adorno del tablero de instrumentos.
- 4 Corte y quite todas las pestañas de montaje en el soporte 5 **excepto** las pestañas B. Cada pestaña de montaje tiene una letra estampada en la parte posterior de la pestaña. Corte las pestañas con la hoja de la cuchilla orientada lejos de usted y de sus dedos.

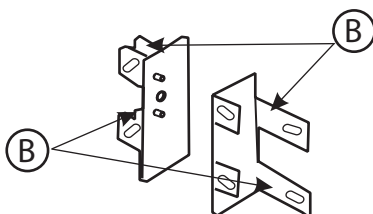

- 5 Pase a la sección "Finalización de la instalación" en la página 153.

Chevrolet

Camioneta S10 1986 a 1993

S10 Blazer 1986 a 1994

GMC

Camioneta S15 1986 a 1993

S15 Jimmy 1986 a 1994

Oldsmobile

Bravada 1991 a 1994

Para instalar el equipo estereofónico en su vehículo:

- 1 Desconecte el terminal negativo de la batería para impedir un cortocircuito accidental.
- 2 Extraiga el cenicero y el tornillo que está dentro del compartimiento del cenicero.

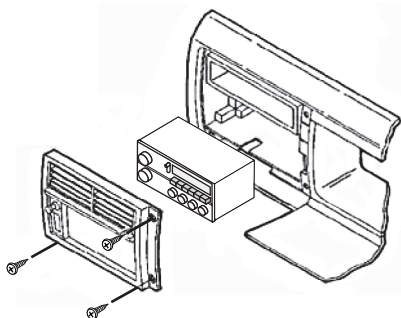

- 3 Abra la guantera, luego extraiga los dos tornillos expuestos en los bordes del marco de adorno del tablero de instrumentos.
- 4 Corte y quite todas las pestañas de montaje en el soporte L S-10 y el soporte derecho del juego de soportes 5 **excepto** la pestaña B superior en el soporte derecho. Cada pestaña de montaje tiene una letra estampada en la parte posterior de la pestaña. Corte las pestañas con la hoja de la cuchilla orientada lejos de usted y de sus dedos.

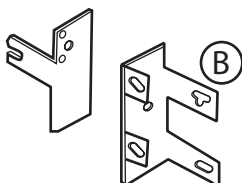

- 5 Pase a la sección "Finalización de la instalación" en la página 153.

Chevrolet

Furgoneta (grande) 1988 a 1995

GMC

Furgoneta (grande) 1988 a 1995

Para instalar el equipo estereofónico en su vehículo:

- 1 Desconecte el terminal negativo de la batería para impedir un cortocircuito accidental.
- 2 Desenganche cuidadosamente el marco de adorno de la radio, luego retire éste.

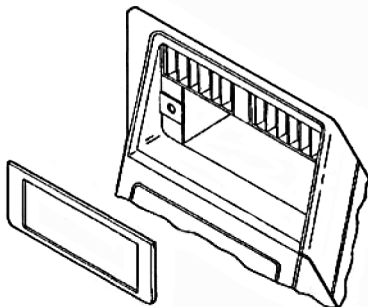

- 3 Extraiga dos tornillos que sujetan la unidad de control de fábrica, luego desconecte los cables.
- 4 Corte y quite todas las pestañas de montaje en el soporte 1 **excepto** las pestañas C. Cada pestaña de montaje tiene una letra estampada en la parte posterior de la pestaña. Corte las pestañas con la hoja de la cuchilla orientada lejos de usted y de sus dedos.

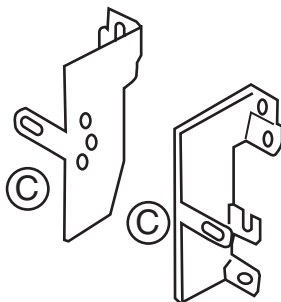

- 5 Pase a la sección "Finalización de la instalación" en la página 153.

Chevrolet

Venture 1997 a 1999

Oldsmobile

Silhouette 1997 a 1999

Pontiac

Montana 1999

TransSport 1997 a 1998

Para instalar el equipo estereofónico en su vehículo:

- 1 Desconecte el terminal negativo de la batería para impedir un cortocircuito accidental.
- 2 Desmonte el cenicero, luego extraiga el tornillo Phillips expuesto en el compartimiento del cenicero.

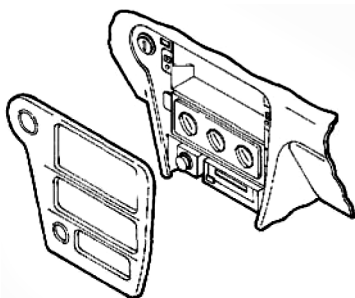

- 3 Extraiga el tornillo Phillips del compartimiento del encendedor de cigarrillos.
- 4 Extraiga los dos tornillos Phillips que sujetan la unidad de control de fábrica, luego desconecte los cables.
- 5 Localice el juego de soportes 10.

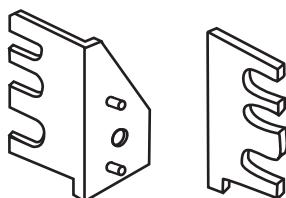

- 6 Pase a la sección "Finalización de la instalación" en la página 153.

Oldsmobile

98 1984-1990

Delta 88 1986 a 1988

Para instalar el equipo estereofónico en su vehículo:

- 1 Desconecte el terminal negativo de la batería para impedir un cortocircuito accidental.
- 2 Ponga la palanca de cambio de engranaje en la posición baja, luego quite la funda de adorno de goma de la columna del timón.
- 3 Extraiga los dos tornillos Phillips del marco de adorno de la radio.

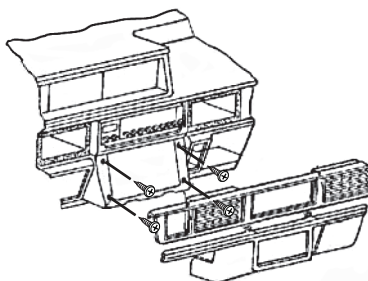

- 4 Desenganche el cenicero y el terminal del cable de iluminación, luego retire el marco de adorno.
- 5 Extraiga los herrajes que sujetan los soportes de montaje de fábrica en la unidad de control de fábrica. Desmonte y retenga los soportes.

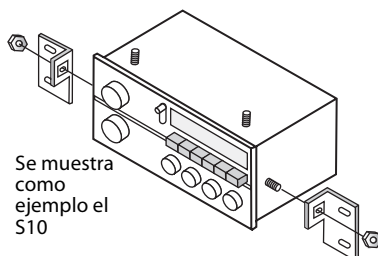

- 6 Pase a la sección "Finalización de la instalación" en la página 153.

Oldsmobile

Achieva 1992 a 1995

Para instalar el equipo estereofónico en su vehículo:

- 1 Desconecte el terminal negativo de la batería para impedir un cortocircuito accidental.
- 2 Extraiga los cuatro tornillos del borde superior del marco de adorno del tablero de instrumentos.

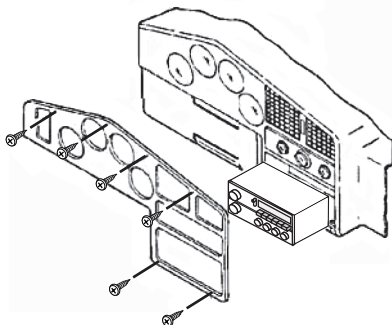

- 3 Extraiga los dos tornillos del borde inferior del marco.
- 4 Desenganche los conductos de A/C, desconecte el interruptor de las luces, luego retire el marco.
- 5 Extraiga los herrajes que sujetan los soportes de montaje de fábrica en la unidad de control de fábrica. Desmonte y retenga los soportes.

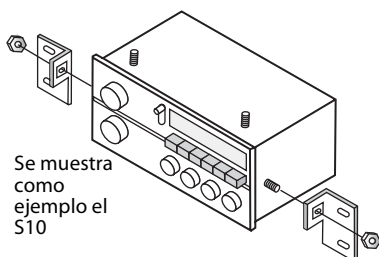

Se muestra
como
ejemplo el
S10

- 6 Pase a la sección "Finalización de la instalación" en la página 153.

Oldsmobile

Cutlass Calais 1984 a 1991

Para instalar el equipo estereofónico en su vehículo:

- 1 Desconecte el terminal negativo de la batería para impedir un cortocircuito accidental.
- 2 Desmonte el conjunto de la consola y la guantera, luego extraiga los tres tornillos que están debajo de la guantera.
- 3 Levante la moldura del freno de estacionamiento, luego extraiga los dos tornillos de la moldura del cambio de engranajes de velocidad.

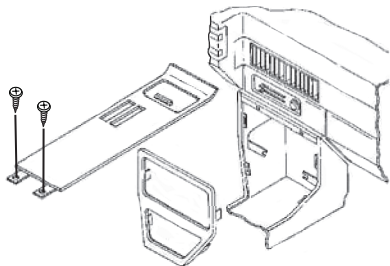

- 4 Retire el cenicero del área del cambio de engranajes de velocidad, luego extraiga los dos tornillos expuestos de 7 mm.
- 5 Con un destornillador, oprima las pestañas de retención en el cenicero del tablero de instrumentos, extraiga el cenicero, luego extraiga los dos tornillos de cabeza hexagonal de 7 mm del soporte del cenicero.
- 6 Extraiga los herrajes que sujetan los soportes de montaje de fábrica en la unidad de control de fábrica. Desmonte y retenga los soportes.

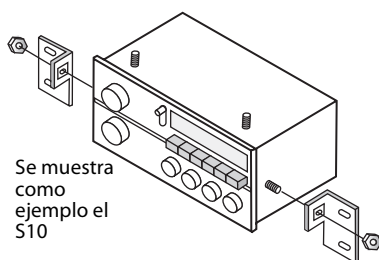

- 7 Pase a la sección "Finalización de la instalación" en la página 153.

Oldsmobile

Cutlass Ciera 1982 a 1996

Para instalar el equipo estereofónico en su vehículo:

- 1 Desconecte el terminal negativo de la batería para impedir un cortocircuito accidental.
- 2 Retire el cenicero, luego extraiga los dos tornillos de la ubicación del cenicero.
- 3 Extraiga el tornillo que está debajo y los dos tornillos que están encima de la columna del timón.
- 4 Palanquee y quite las rendijas de A/C, luego extraiga los tornillos expuestos que están en los compartimientos de las rendijas. Extraiga los seis tornillos del borde del marco de adorno del tablero de instrumentos, luego retire el marco.

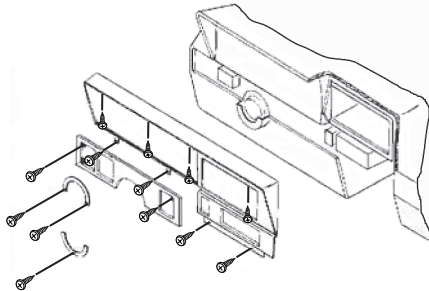

- 5 Extraiga los herrajes que sujetan los soportes de montaje de fábrica en la unidad de control de fábrica. Desmonte y retenga los soportes.

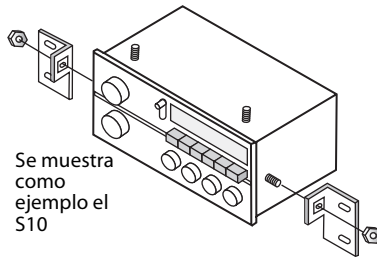

- 6 Pase a la sección "Finalización de la instalación" en la página 153.

Oldsmobile

Cutlass Supreme 1984 a 1988

Para instalar el equipo estereofónico en su vehículo:

- 1 Desconecte el terminal negativo de la batería para impedir un cortocircuito accidental.
- 2 Extraiga el encendedor de cigarrillos y las perillas de la radio, luego desenganche el marco de adorno de la radio.
- 3 Extraiga el tornillo que está en el lado derecho del alojamiento del cenicero.

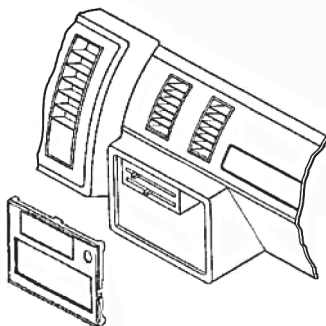

- 4 Extraiga los herrajes que sujetan los soportes de montaje de fábrica en la unidad de control de fábrica. Desmonte y retenga los soportes.

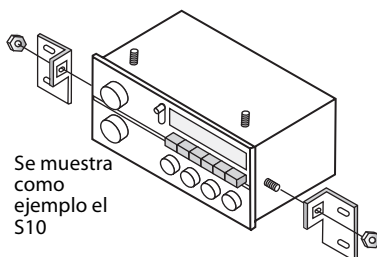

- 5 Pase a la sección "Finalización de la instalación" en la página 153.

Oldsmobile

Omega 1983 a 1984

Para instalar el equipo estereofónico en su vehículo:

- 1 Desconecte el terminal negativo de la batería para impedir un cortocircuito accidental.
- 2 Extraiga los tornillos de cabeza hexagonal con arandela del panel de adorno de la columna del timón, luego tire del borde del panel hacia abajo y extraiga el panel.
- 3 Extraiga los cuatro tornillos Phillips del borde superior del marco de adorno del tablero de instrumentos.
- 4 Extraiga los dos tornillos de cabeza hexagonal con arandela de la parte inferior del marco de adorno del tablero de instrumentos, luego retire el marco.

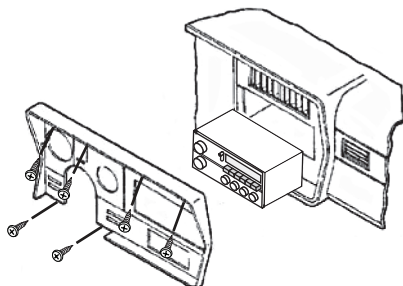

- 5 Corte y quite todas las pestañas de montaje en el soporte 2 **excepto** las pestañas C. Cada pestaña de montaje tiene una letra estampada en la parte posterior de la pestaña. Corte las pestañas con la hoja de la cuchilla orientada lejos de usted y de sus dedos.

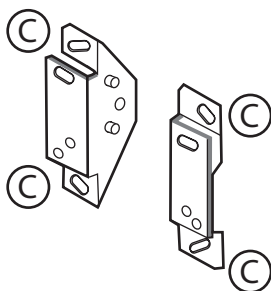

- 6 Pase a la sección "Finalización de la instalación" en la página 153.

Oldsmobile

Tornado 1982 a 1985

Para instalar el equipo estereofónico en su vehículo:

- 1 Desconecte el terminal negativo de la batería para impedir un cortocircuito accidental.
- 2 Oprima la presilla que está detrás de la perilla de las luces delanteras, luego retire la perilla.
- 3 Extraiga los tres tornillos que sujetan la moldura de la columna del timón, luego retire la moldura.
- 4 Extraiga los cuatro tornillos del borde inferior del marco de adorno del tablero de instrumentos, luego retire el marco.

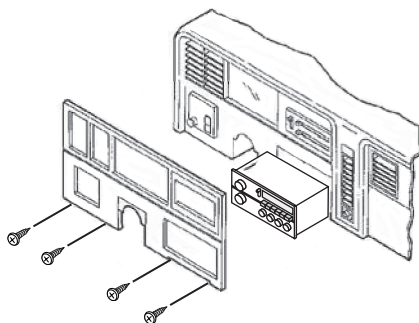

- 5 Extraiga los herrajes que sujetan los soportes de montaje de fábrica en la unidad de control de fábrica. Desmonte y retenga los soportes.

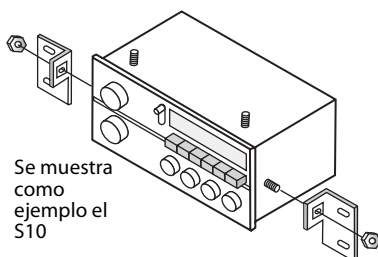

- 6 Pase a la sección "Finalización de la instalación" en la página 153.

Pontiac

6000 1982-1991

Para instalar el equipo estereofónico en su vehículo:

- 1 Desconecte el terminal negativo de la batería para impedir un cortocircuito accidental.
- 2 Abra la guantera, luego extraiga el tornillo que está en el lado del marco de adorno de la radio.
- 3 Retire cuidadosamente el marco del tablero de instrumentos, luego quite la placa falsa del marco.

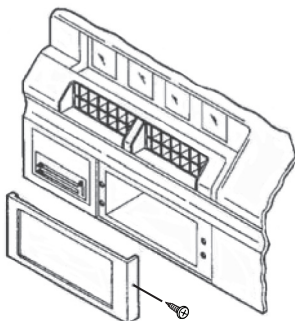

- 4 Corte y quite todas las pestañas de montaje en el soporte 5 **excepto** las pestañas A. Cada pestaña de montaje tiene una letra estampada en la parte posterior de la pestaña. Corte las pestañas con la hoja de la cuchilla orientada lejos de usted y de sus dedos.

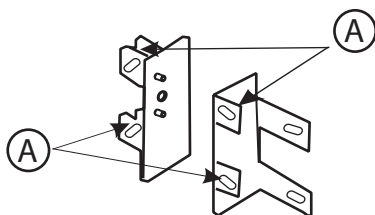

- 5 Pase a la sección "Finalización de la instalación" en la página 153.

Pontiac

Bonneville 1987 a 1993

Para instalar el equipo estereofónico en su vehículo:

- 1 Desconecte el terminal negativo de la batería para impedir un cortocircuito accidental.
- 2 Desenganche cuidadosamente el marco de adorno del tablero de instrumentos, luego retire el marco.
- 3 Extraiga los tornillos que sujetan la unidad de control de fábrica, luego desconecte los cables.

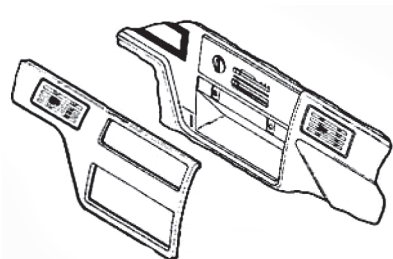

- 4 Extraiga los herrajes que sujetan los soportes de montaje de fábrica en la unidad de control de fábrica. Desmonte y retenga los soportes.

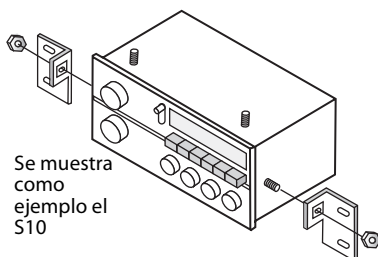

- 5 Pase a la sección "Finalización de la instalación" en la página 153.

Pontiac

Bonneville 1994 a 1999

Para instalar el equipo estereofónico en su vehículo:

- 1 Desconecte el terminal negativo de la batería para impedir un cortocircuito accidental.
- 2 Desenganche el lado derecho del marco de adorno del tablero de instrumentos.
- 3 Desenganche el lado izquierdo del marco, luego retire el marco.
- 4 Extraiga los tres tornillos de cabeza hexagonal de 7 mm que sujetan la unidad de control de fábrica, luego desconecte los cables.

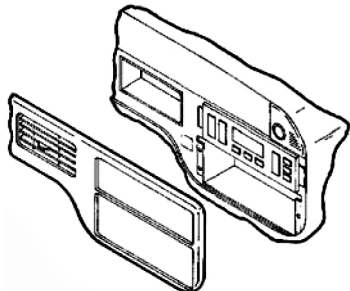

- 5 Localice el juego de soportes 9.

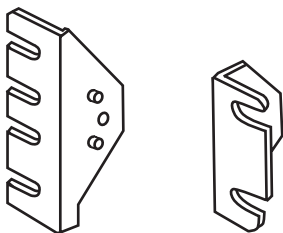

- 6 Pase a la sección "Finalización de la instalación" en la página 153.

Pontiac

Fiero 1984 a 1988

Para instalar el equipo estereofónico en su vehículo:

- 1 Desconecte el terminal negativo de la batería para impedir un cortocircuito accidental.
- 2 Extraiga los cuatro tornillos de cabeza estrella del marco de adorno del tablero de instrumentos.

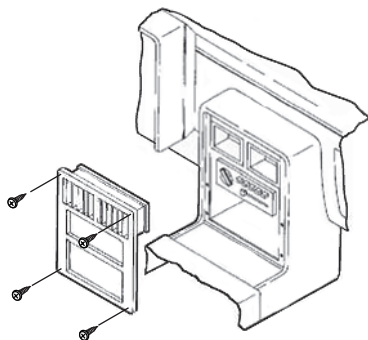

- 3 Tire cuidadosamente del marco de adorno hacia afuera, luego retire el marco.
- 4 Extraiga los cuatro tornillos de cabeza hexagonal de la unidad de control de fábrica, luego desconecte los cables.
- 5 Extraiga los herrajes que sujetan los soportes de montaje de fábrica en la unidad de control de fábrica. Desmonte y retenga los soportes.

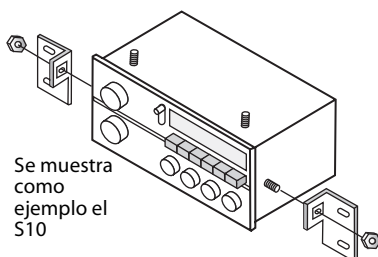

- 6 Pase a la sección "Finalización de la instalación" en la página 153.

Pontiac

Firebird 1993 a 2002

Para instalar el equipo estereofónico en su vehículo:

- 1 Desconecte el terminal negativo de la batería para impedir un cortocircuito accidental.
- 2 Desenganche el marco de adorno de la radio.

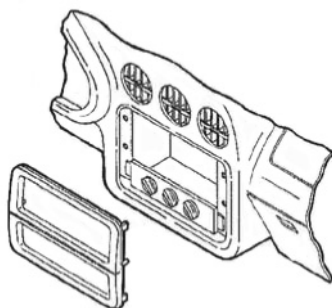

- 3 Extraiga los cuatro tornillos de cabeza hexagonal de 7 mm que sujetan la unidad de control de fábrica, luego desconecte los cables.
- 4 Localice el juego de soportes 9.

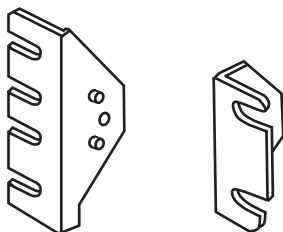

- 5 Pase a la sección "Finalización de la instalación" en la página 153.

Pontiac

Grand Am 1985 a 1991

Para instalar el equipo estereofónico en su vehículo:

- 1 Desconecte el terminal negativo de la batería para impedir un cortocircuito accidental.
- 2 Desenganche cuidadosamente el borde anterior del panel de la consola de cambio de engranajes.

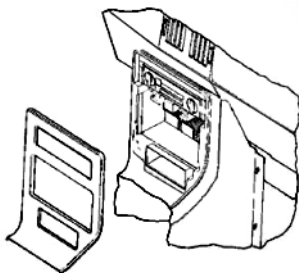

- 3 Desenganche el marco de adorno del tablero de instrumentos, luego retire el marco.
- 4 Extraiga los herrajes que sujetan los soportes de montaje de fábrica en la unidad de control de fábrica. Desmonte y retenga los soportes.

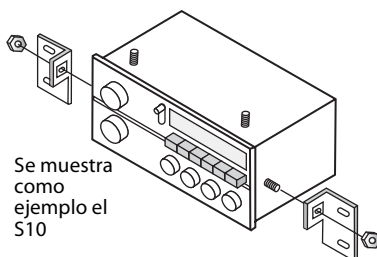

- 5 Pase a la sección "Finalización de la instalación" en la página 153.

Pontiac

Grand Am 1992 a 1995

Para instalar el equipo estereofónico en su vehículo:

- 1 Desconecte el terminal negativo de la batería para impedir un cortocircuito accidental.
- 2 Extraiga los seis tornillos de cabeza hexagonal de 7 mm del panel del soporte para la rodilla del lado del conductor, luego baje el panel.

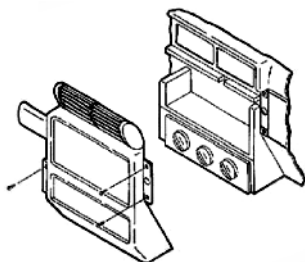

- 3 Extraiga los cuatro tornillos Phillips del conjunto de la guantera y el portavasos.
- 4 Extraiga el tornillo de cabeza hexagonal de 7 mm de la esquina izquierda del marco de adorno del tablero de instrumentos.
- 5 Extraiga dos tuercas de 10 mm de la parte superior de la unidad de control de fábrica, deslice la unidad hacia afuera, luego desconecte los cables.
- 6 Extraiga los herrajes que sujetan los soportes de montaje de fábrica en la unidad de control de fábrica. Desmonte y retenga los soportes.

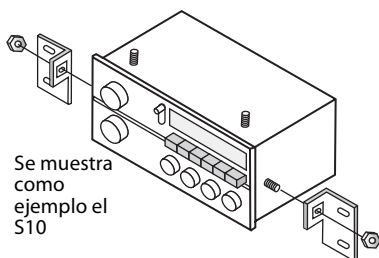

- 7 Pase a la sección "Finalización de la instalación" en la página 153.

Pontiac

Grand Am 1996 a 1998

Para instalar el equipo estereofónico en su vehículo:

- 1 Desconecte el terminal negativo de la batería para impedir un cortocircuito accidental.
- 2 Extraiga los dos tornillos Phillips que están encima del conjunto de instrumentos.

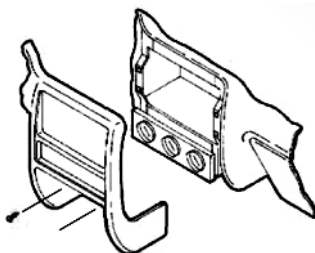

- 3 Desenganche el marco de adorno del tablero de instrumentos, luego retírelo.
- 4 Extraiga los tres tornillos de cabeza hexagonal de 7 mm que sujetan la unidad de control de fábrica, luego desconecte los cables.
- 5 Localice el juego de soportes 9.

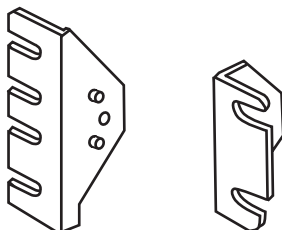

- 6 Pase a la sección "Finalización de la instalación" en la página 153.

Pontiac

Grand Am 1999 a 2000

Para instalar el equipo estereofónico en su vehículo:

- 1 Desconecte el terminal negativo de la batería para impedir un cortocircuito accidental.
- 2 Desenganche el marco de adorno de la radio.

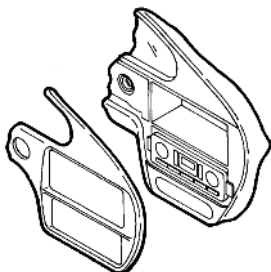

- 3 Extraiga los tres tornillos de 9/32 pulgada que sujetan la unidad de control de fábrica, luego desconecte los cables.
- 4 Localice el juego de soportes 9.

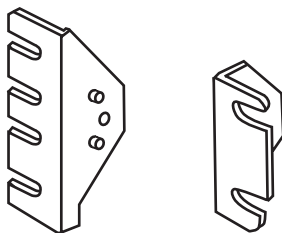

- 5 Pase a la sección "Finalización de la instalación" en la página 153.

Pontiac

Grand Prix 1985 a 1987

Bonneville 1982 a 1986

Para instalar el equipo estereofónico en su vehículo:

- 1 Desconecte el terminal negativo de la batería para impedir un cortocircuito accidental.
- 2 Extraiga los tres tornillos del borde superior del marco de adorno del tablero de instrumentos.

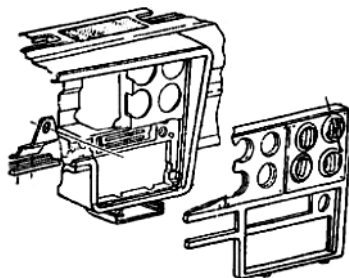

- 3 Extraiga los cuatro tornillos de la moldura metálica de la columna del timón, luego retire la moldura.
- 4 Extraiga los cuatro tornillos expuestos del borde inferior del marco de adorno del tablero de instrumentos.
- 5 Extraiga el encendedor de cigarrillos y el anillo de retención, luego retire el marco de adorno del tablero de instrumentos.
- 6 Extraiga los herrajes que sujetan los soportes de montaje de fábrica en la unidad de control de fábrica. Desmonte y retenga los soportes.

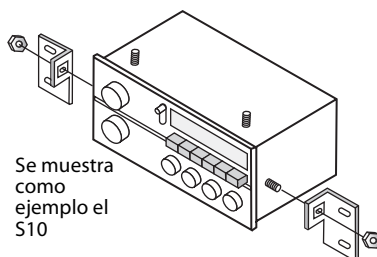

- 7 Pase a la sección "Finalización de la instalación" en la página 153.

Pontiac

Grand Prix 1990 a 1993

Para instalar el equipo estereofónico en su vehículo:

- 1 Desconecte el terminal negativo de la batería para impedir un cortocircuito accidental.
- 2 Extraiga el tornillo hexagonal de 9/32 pulgada del conector de diagnóstico de la computadora, luego gire éste para acceder al tornillo de 9/32 pulgada en el panel de adorno.

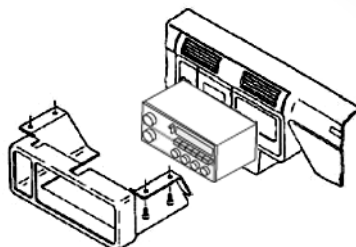

- 3 Extraiga los tres tornillos de 9/32 pulgada del borde inferior del panel, luego retire el panel.
- 4 Abra la guantera, luego extraiga los cuatro tornillos de 9/32 pulgada del marco de adorno del tablero de instrumentos.

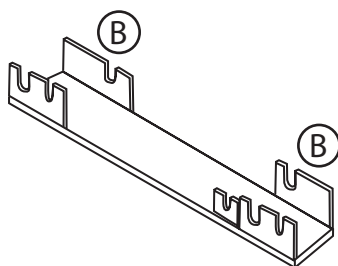

- 5 Pase a la sección "Finalización de la instalación" en la página 153.

Pontiac

Grand Prix 1994 a 1996

Para instalar el equipo estereofónico en su vehículo:

- 1 Desconecte el terminal negativo de la batería para impedir un cortocircuito accidental.
- 2 Con un alicate pequeño, sujete la presilla de retención en la parte posterior del mango del cambio de engranajes, luego retire la presilla.

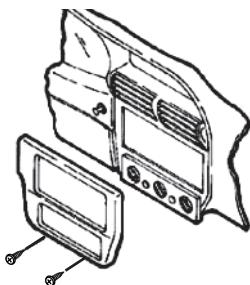

- 3 Retire el mango del cambio de engranajes.
- 4 Desenganche la consola central, luego retírela.
- 5 Extraiga los dos tornillos de cabeza hexagonal de 7 mm expuestos que están debajo de los controles climáticos.
- 6 Desenganche el marco de adorno de la radio, luego retire el marco.
- 7 Extraiga los dos tornillos de cabeza hexagonal de 7 mm que sujetan la unidad de control de fábrica, luego desconecte los cables.
- 8 Extraiga los herrajes que sujetan los soportes de montaje de fábrica en la unidad de control de fábrica. Desmonte y retenga los soportes.

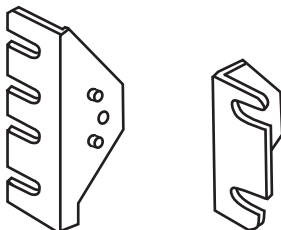

- 9 Pase a la sección "Finalización de la instalación" en la página 153.

Pontiac

Grand Prix 1997 a 2003

Para instalar el equipo estereofónico en su vehículo:

- 1 Desconecte el terminal negativo de la batería para impedir un cortocircuito accidental.
- 2 Desenganche todo el marco de adorno del tablero de instrumentos.

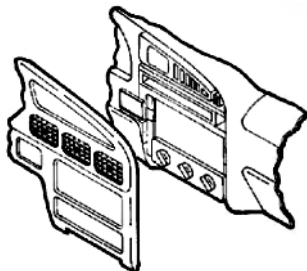

- 3 Extraiga los tornillos que sujetan la unidad de control de fábrica, luego desconecte los cables.
- 4 Localice el juego de soportes 9.

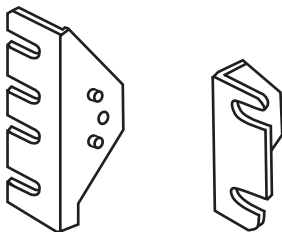

- 5 Pase a la sección "Finalización de la instalación" en la página 153.

Pontiac

Sunfire 1995 a 1999

Para instalar el equipo estereofónico en su vehículo:

- 1 Desconecte el terminal negativo de la batería para impedir un cortocircuito accidental.
- 2 Abra la guantera, luego extraiga los dos tornillos Phillips expuestos que están en el lado derecho del marco de adorno de la radio.

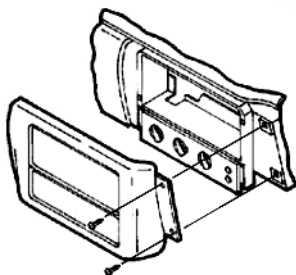

- 3 Desenganche el marco, luego retírelo.
- 4 Extraiga los dos tornillos de cabeza hexagonal de 7 mm que sujetan la unidad de control de fábrica, luego desconecte los cables.
- 5 Localice el juego de soportes 9.

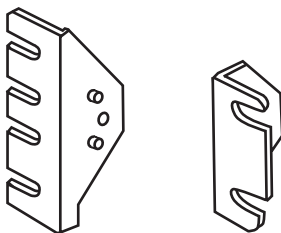

- 6 Pase a la sección "Finalización de la instalación" en la página 153.

Saturn

Todos los modelos 1991 a 1994

Para instalar el equipo estereofónico en su vehículo:

- 1 Desconecte el terminal negativo de la batería para impedir un cortocircuito accidental.
- 2 Desenganche cuidadosamente el marco de adorno del tablero de instrumentos.

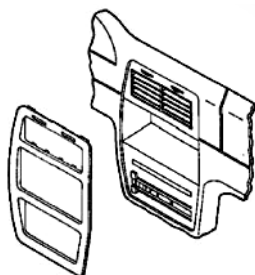

- 3 Extraiga los dos tornillos de la unidad de control de fábrica, luego desconecte los cables.
- 4 Corte y quite todas las pestañas de montaje en el soporte 6 **excepto** las pestañas A. Cada pestaña de montaje tiene una letra estampada en la parte posterior de la pestaña. Corte las pestañas con la hoja de la cuchilla orientada lejos de usted y de sus dedos.

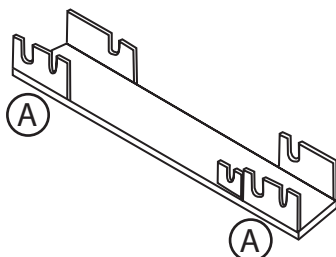

- 5 Pase a la sección "Finalización de la instalación" en la página 153.

Finalización de la instalación

Para todos los vehículos, realice los pasos siguientes para completar la instalación del equipo estereofónico en su vehículo.

Instalación de la cubierta frontal

Para instalar la cubierta frontal:

- 1 Elija una cubierta frontal (de acuerdo con la profundidad de instalación).
- 2 Enganche la cubierta frontal en el frente del alojamiento de la radio. (Si se va a incluir un ecualizador en la instalación, se debe utilizar una cubierta frontal para el ecualizador).

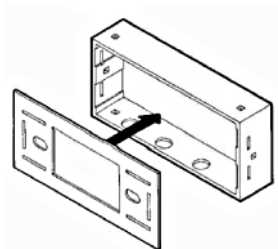

- 3 Si va a instalar un ecualizador, deslice los soportes del ecualizador en las ranuras a lo largo de las paredes interiores del alojamiento de la radio.

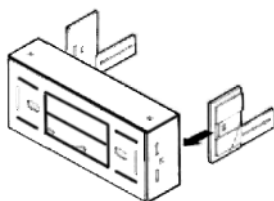

Instalación de los soportes de montaje

Para instalar los soportes de montaje:

- Si va a instalar los soportes en la parte superior o inferior del alojamiento (1), fije los soportes de montaje en el alojamiento usando pernos de cabeza redonda (pernos Carriage) y tuercas Keps o con espárragos y tuercas.

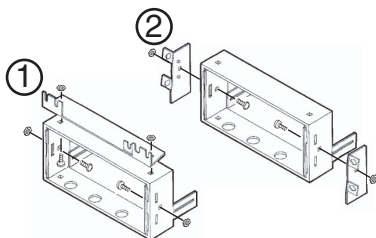

O, si va a instalar los soportes en los lados del alojamiento (2), fije los soportes de montaje (a través de los agujeros centrales) en el alojamiento usando dos pernos de cabeza redonda (pernos Carriage) y tuercas Keps o con espárragos y tuercas.

Instalación de la nueva unidad de control

Para instalar la nueva unidad de control:

- Para las unidades de control de dos ejes (1), deslice la nueva unidad de control en el juego, luego fijela con las tuercas de eje.

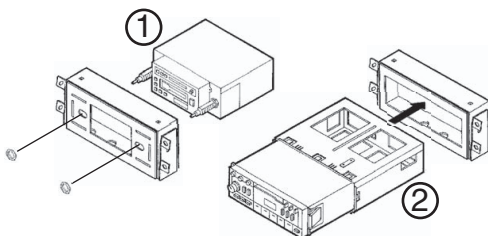

O, para las unidades de control DIN (2), corte y quite los soportes de los ejes, deslice el armazón DIN en el alojamiento de la radio, luego doble las pestañas de fijación metálicas hacia abajo para fijar el armazón en posición. Deslice la nueva unidad de control en el armazón hasta que esté fijo.

Conexión de los cables

Para conectar los cables:

- 1 Localice el arnés de cables de fábrica en el tablero de instrumentos. Nosotros recomendamos utilizar el conector de acoplamiento correcto y hacer las conexiones en la forma como se muestra. (Aisle y cubra individualmente con aislamiento los extremos de todos los conductores no utilizados para impedir un cortocircuito eléctrico).

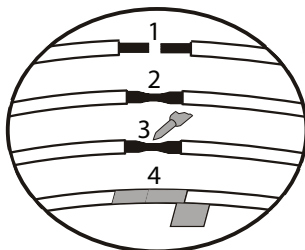

- 1-Desforre los extremos de los conductores una $\frac{1}{2}$ pulgada
- 2-Retuerza juntos los extremos
- 3-Suelde
- 4-Cubra con cinta

- 2 Reconecte el terminal de la batería y compruebe que la unidad funciona correctamente. Monte el conjunto de la unidad de control y el juego en el subtablero de instrumentos con los tornillos previamente extraídos.

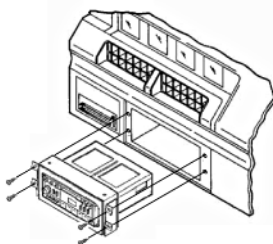

Avisos legales

© 2006 Dynex. DYNEX y el logotipo de DYNEX son marcas comerciales de Best Buy Enterprise Services, Inc. Otras marcas y nombres de productos son marcas comerciales o marcas registradas de sus respectivos dueños. Las especificaciones y características están sujetas a cambio sin aviso previo u obligación.

DYNE  TM

www.dyneproducts.com (800) 305-2204

Distributed by Best Buy Purchasing, LLC
7601 Penn Ave. South, Richfield, MN 55423 U.S.A.

Distribué par Best Buy Purchasing, LLC
7601 Penn Ave. South, Richfield, MN 55423 É.-U.

Distribuido por Best Buy Purchasing, LLC
7601 Penn Ave. South, Richfield, MN 55423 U.S.A.